

**INSTALLATION INSTRUCTIONS AND USER MANUAL FOR SLOAN® SENSO™ FAUCETS
INSTRUCCIONES DE INSTALACIÓN Y MANUAL DEL USUARIO PARA LLAVES SLOAN SENSO
DIRECTIVES DE L'INSTALLATION ET UTILISATION MANUEL POUR LES ROBINETS SLOAN SENSO™**

EAF-900

AC Powered, Sensor Activated Faucet

Llave con Energía AC, Activada por Sensor

propulsé par AC, la Sonde a activé le Robinet



LIMITED WARRANTY

Sloan Valve Company warrants its Senso Electronic Hand Washing Faucet to be made of first class materials, free from defects of material or workmanship under normal use and to perform the service for which they are intended in a thoroughly reliable and efficient manner when properly installed and serviced, for a period of three (3) years (one year for special finishes) from the date of purchase. During this period, Sloan Valve Company will, at its option, repair or replace any part or parts that prove to be thus defective if returned to Sloan Valve Company, at customer's cost, and this shall be the sole remedy available under this warranty. No claims will be allowed for labor, transportation or other incidental costs. This warranty extends only to persons or organizations that purchase Sloan Valve Company's products directly from Sloan Valve Company for purpose of resale. This warranty does not cover the life of batteries.

THERE ARE NO WARRANTIES THAT EXTEND BEYOND THE DESCRIPTION ON THE FACE HEREOF. IN NO EVENT IS SLOAN VALVE COMPANY RESPONSIBLE FOR ANY CONSEQUENTIAL DAMAGES OF ANY MEASURE WHATSOEVER.

GARANTÍA LIMITADA

Sloan Valve Company garantiza que su Llave Electrónica Senso para Lavado de Manos está hecha con materiales de primera clase, sin defectos de material o mano de obra bajo uso normal y que brindará el servicio para el que fue diseñada, de una manera totalmente confiable y eficiente al instalarse y dársele servicio adecuadamente, por tres (3) años (un año para acabados especiales) desde la fecha de compra. Durante este periodo, Sloan Valve Company, a su discreción, reparará o reemplazará cualquier parte o partes que se compruebe que estén defectuosas si se devuelven a Sloan Valve Company, a cargo del cliente, y ésta será la única solución disponible con esta garantía. No se aceptarán reclamaciones por mano de obra, transporte u otros costos incidentales. Esta garantía se extiende sólo a personas u organizaciones que compren productos de Sloan Valve Company directamente a Sloan Valve con fines de reventa.

NO EXISTEN GARANTÍAS QUE SE EXTIENDAN MÁS ALLÁ DE LA DESCRIPCIÓN EN LA PRESENTE PORTADA. EN NINGÚN CASO SLOAN VALVE COMPANY ES RESPONSABLE POR NINGÚN DAÑO CONSECUENTE DE NINGUNA NATURALEZA.

GARANTIE LIMITÉE

La Compagnie Sloan Valve garantit son Senso Robinet du Lavage de Mains Électronique fabriqué de matières de la première classe, libre de défauts de matière ou exécution sous usage normal et exécuter le service pour lequel ils sont projetés dans une manière entièrement fiable et effective quand a installé correctement et a entretenu, pour une période de trois (3) années (une année pour les finitions spéciales) de la date d'achat. Pendant cette période, la Compagnie Sloan Valve veut, à son option, réparez ou remplacez toute partie ou parties qui prouvent pour être donc défectueux si est revenu à la Compagnie Sloan Valve, au coût de client, et ce sera le remède seul disponible sous cette garantie. Aucunes demandes ne seront prévues pour main-d'oeuvre, transport ou autres coûts de l'incident. Cette garantie étend seulement à personnes ou organisations qui Sloan Valve achète directement les produits de la Compagnie Sloan Valve ou pour but de revente.

IL N'Y A PAS DE GARANTIES QUI ÉTENDENT DE CECI AU-DELÀ LA DESCRIPTION SUR LE VISAGE. DANS AUCUN ÉVÉNEMENT LA COMPAGNIE SLOAN VALVE EST DU TOUT RESPONSABLE POUR TOUS DÉGÂTS IMPORTANTS DE TOUTE MESURE.

PRIOR TO INSTALLATION/PREVIO A LAS INSTALACIÓN/AVANT INSTALLATIONS

Prior to installing the Sloan Optima EAF-900 Faucet, install the items listed below. Also, refer to rough-in illustrations.

- Lavatory/sink
- Drain Line
- Hot and Cold Water Supply Lines or Pre-tempered Water Supply Line

IMPORTANT:

- **ALL PLUMBING SHOULD BE INSTALLED IN ACCORDANCE WITH APPLICABLE CODES AND REGULATIONS**
- **FLUSH ALL WATER LINES PRIOR TO MAKING CONNECTIONS**
- **KEEP THREAD SEALANT OUT OF YOUR WATERWAY TO PREVENT COMPONENT PART DAMAGE! DO NOT USE ANY SEALANT ON COMPRESSION FITTINGS.**

Antes de instalar la Llave Sloan Optima EAF-900, instale los artículos que se listan a continuación. También consulte las ilustraciones de la preparación.

- Lavabo/vertedero
- Línea de desagüe
- Línea de suministro de agua caliente y fría o línea de suministro de agua pre-templada

IMPORTANTE:

- **TODA LA PLOMERÍA DEBE INSTALARSE DE ACUERDO CON LOS CÓDIGOS Y REGLAMENTOS APLICABLES**
- **DESCARGUE TODAS LAS LÍNEAS DE AGUA ANTES DE HACER CONEXIONES**
- **¡MANTENGA LA VÍA DE AGUA LIBRE DE SELLADOR PARA ROSCAS PARA PREVENIR DAÑOS A LAS PARTES COMPONENTES!**
NO USE NINGÚN SELLADOR EN CONECTORES DE COMPRESIÓN.

Avant d'installer les Robinet Optima Sloan EAF-900, installez les articles inscrits dessous. Aussi, reportez-vous pour vivre à la dure dans les illustrations.

- Toilette/lavabo
- Ligne de l'égoût
- Ligne de la Provision de l'eau chaudes et froides ou ligne de la provision de l'eau pre-adoucie

IMPORTANT:

- **TOUTE LA PLOMBERIE DEVRAIT ÊTRE INSTALLÉE CONFORMÉMENT À LES CODES ET LES RÈGLEMENTS APPLICABLES.**
- **FAITES PARTIR TOUTE L'EAU RÈGLE AVANT DE FAIRE DES RAPPORTS**
- **ENDUIT ÉTANCHE DU FIL DE LA NOURRITURE HORS DE SON VOIE NAVIGABLE PRÉVENIR LA PARTIE DU COMPOSANT DÉGÂT! N'UTILISEZ PAS TOUT ENDUIT ÉTANCHE SUR LES ACCESSOIRES DE LA COMPRESSION.**

ROUGH-IN/PREPARACIÓN/DESSIN

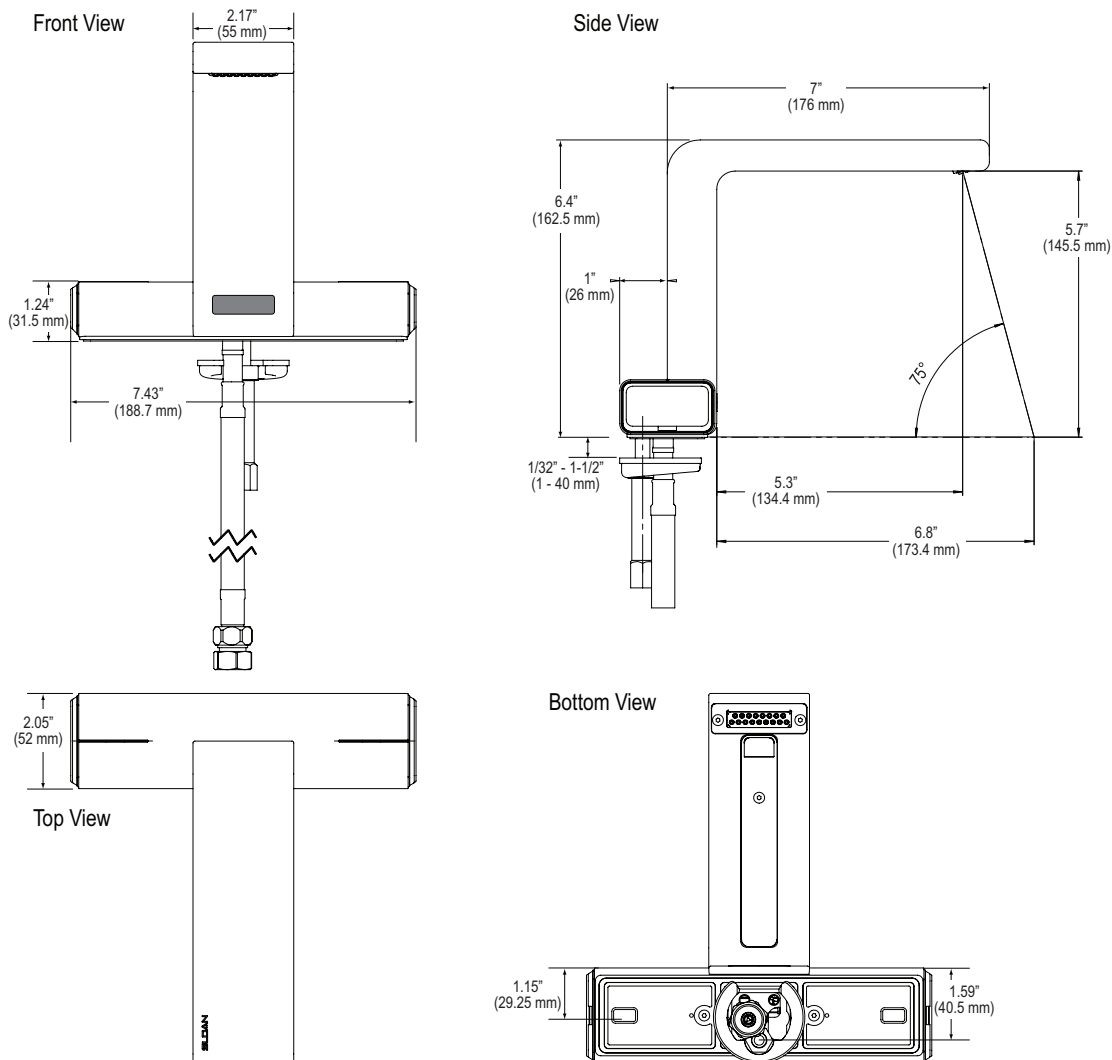

TOOLS REQUIRED FOR INSTALLATION/HERRAMIENTAS REQUERIDAS PARA LA INSTALACIÓN/LES OUTILS EXIGÉS POUR L'INSTALLATION

- 13 mm open end wrench or nut driver for faucet retainer nut
- 3/4" open end wrench for female end of flex hose
- Llave española de 13 mm o llave para tuercas para la tuerca de retención de la Llave
- Llave española de 3/4" para el extremo hembra de la manguera flexible
- Clef de 13 mm de la tournevis à douille pour écrou d'arrêt du robinet
- Clef de 3/4" à frouché pour l'extreme femelle

INSTALLATION/INSTALACIÓN/INSTALLATION

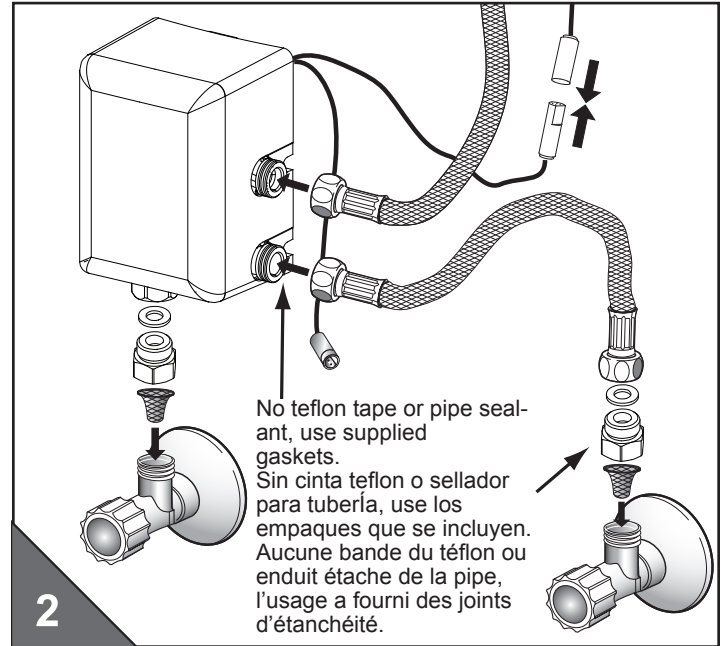
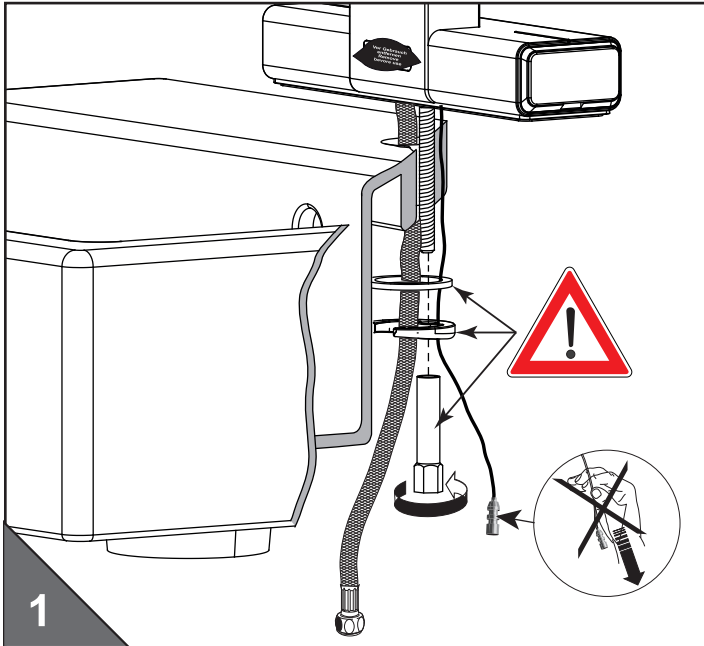

ATTENTION: FLUSH STOPS FIRST!
ATENCIÓN: ¡PRIMERO DESCARGUE LAS LLAVES DE PASO!
ATTENTION: LE CHASSE D'EAU ARRÊTE EN PREMIER!

PREPARING FOR OPERATION/PREPARAR LA OPERACIÓN/PRÉPARER POUR L'OPÉRATION

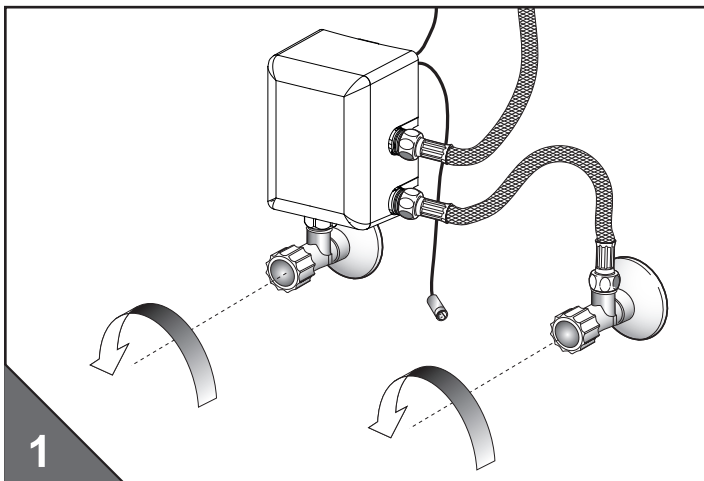

- Turn on water.
- Abra el suministro de agua.
- Tour sur l'eau.

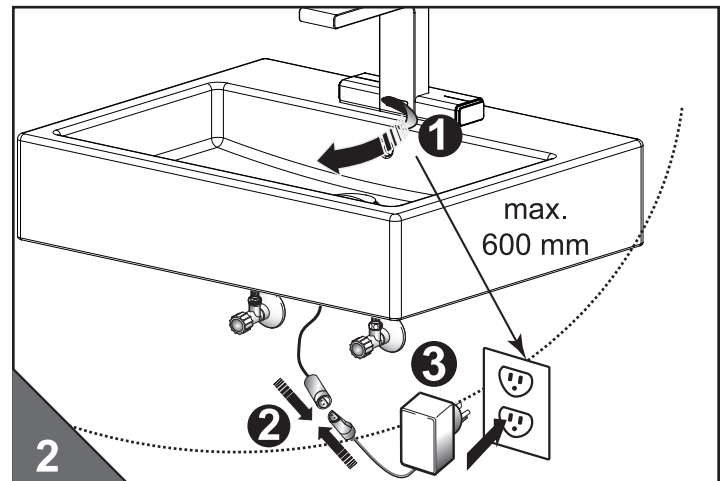

- Remove sticker. Connect to power supply.
- Remueva la etiqueta. Conecte el suministro eléctrico.
- Enlevez l'autocollant. Reliez la provision du pouvoir.

Wait 120 seconds
Espera 120 segundos
Attendre 120 secondes



120 Sec.

3

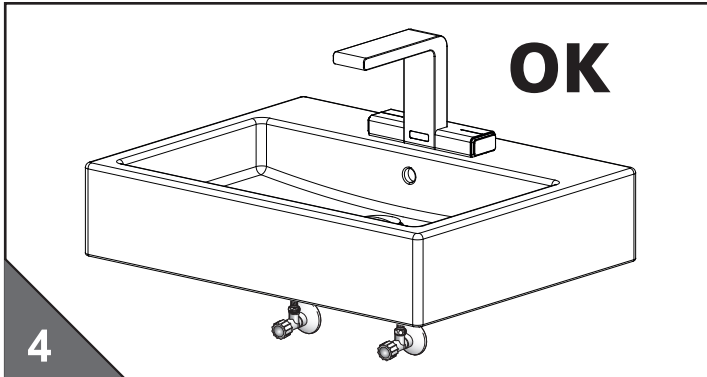

4

FUNCTIONS/FUNCIONES/FONCTIONS

WELCOME FUNCTION/FUNCIÓN DE BIENVENIDA/FONCTION BIENVENUE

When the user approaches the faucet the buttons light up in white.

La Llave indica la preparación aproximada del usuario para su uso iluminando los botones en color blanco.

Le robinet indique l'empressement de l'utilisateur approximatif pour usage en éclairant les boutons dans couleur blanche.

WATER FLOW "ON"/FLUJO DE AGUA "ACTIVADO"/COURANT DE L'EAU "OUVERTE"

- Water flow "ON".
- Flujo de agua "Activado".
- Courant de l'eau "ouverte".

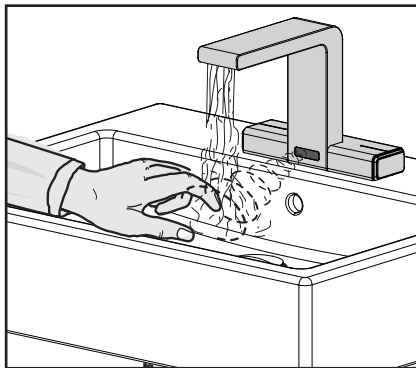

- Water flow "OFF".
- Flujo de agua "Desactivado".
- Courant de l'eau "fermé".

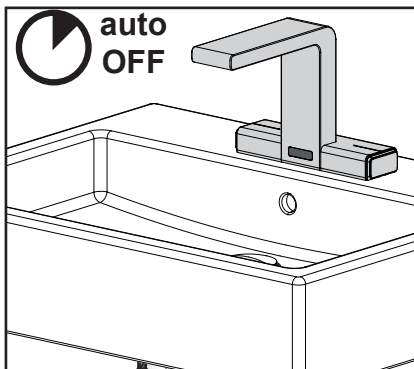
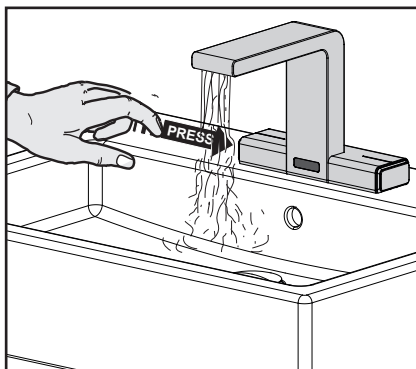
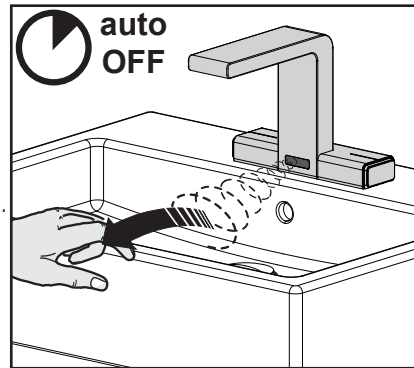

TEMPERATURE ADJUSTMENT/AJUSTE DE TEMPERATURA/AJUSTEMENT DE LA TEMPÉRATURE

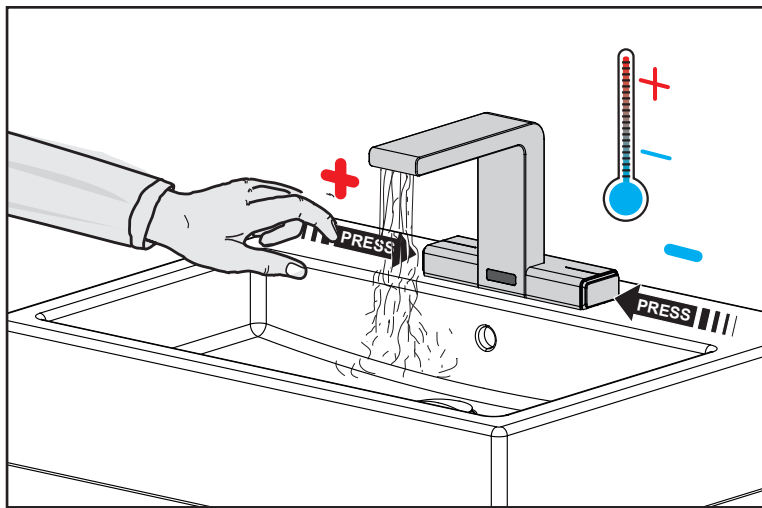

CONTINUOUS "ON"/"ACTIVADO" CONTINUO/CONTINU "OUVERTE"

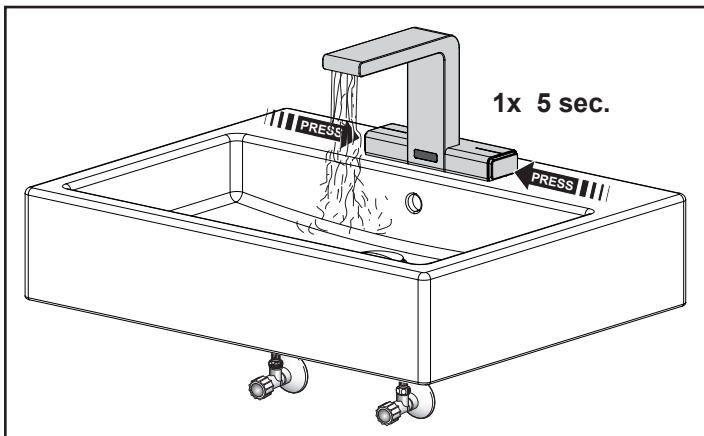

- Press and hold buttons for 5 seconds simultaneously.
- Oprima sin soltar los botones simultáneamente por 5 segundos.
- Presse et boutons de l'influence pour 5 secondes simultanément.

Programming – see M2/Programación – ver M2/Pour programmer – voyez M2

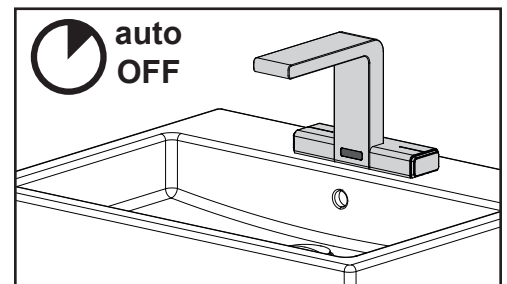
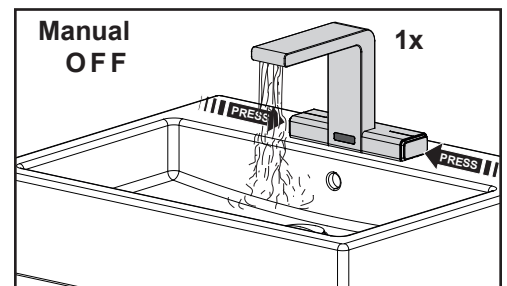

INTERMITTENT "OFF" CLEANING STOP/"DESACTIVADO" INTERMITTENTE/INTERMITTENT "FERMÉ"

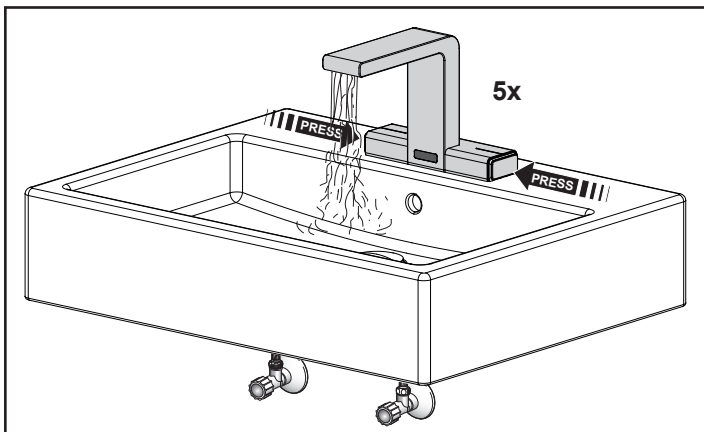

- press buttons twice (5x) simultaneously.
- oprima los botones dos veces (5x) simultáneamente.
 - la presse boutonne deuz fois (5x) simultanément..

programming – see m3/programación – ver m3/pour programmer – voyez m3

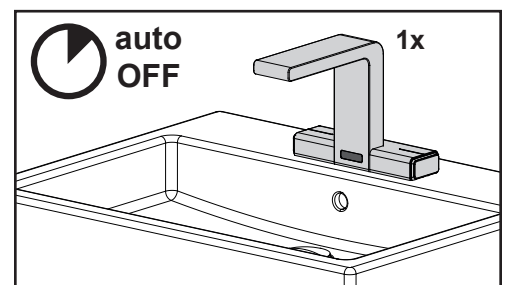
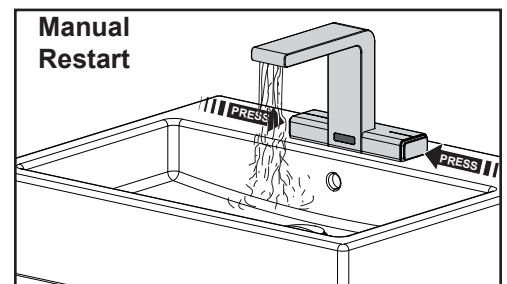

PROGRAMMING/PROGRAMACIÓN/PROGRAMMER

ENABLE PROGRAMMING MODE/HABILITAR MODO DE PROGRAMACIÓN/PERMETTEZ LA MODE DE LA PROGRAMMATION

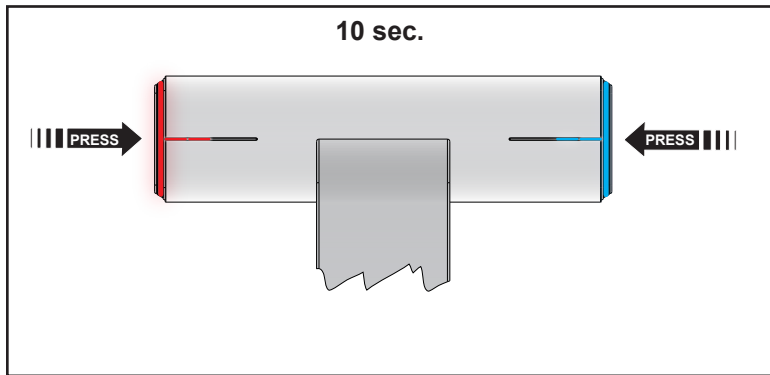

- Unplug the faucet for 5 seconds and then plug it back in.
- Press and hold both hot and cold buttons simultaneously for 10 seconds.
- Buttons will flash and change to programming mode.
- Programming mode will continue for 15 minutes unless turned off.
- Desenchufe el grifo durante 5 segundos y luego vuelva a enchufarlo.
- Mantenga presionados los botones de frío y color simultáneamente durante 10 segundos.
- Los botones parpadearon y cambiarón al modo de programación.
- El modo de programación continuará durante 15 minutos, a menos que este apagado.
- Debranchez le robinet pendant 5 secondes, puis rebranchez-le.
- Appuyez simultanément sur les boutons chaud et froid pendant 10 secondes.
- Les boutons clignotent et passent en mode de programmation.
- Le mode de programmation continuera pendant 15 minutes, sauf s'il est désactivé.

SETTINGS MENU/MENÚ DE VALORES PREFIJADOS/MENU DES CADRES

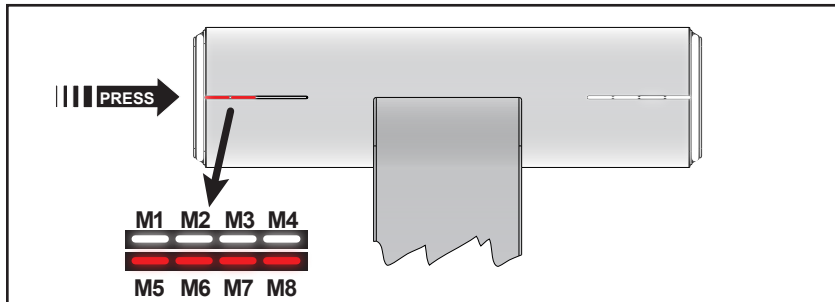

- Press until required setting is reached.
- Oprima hasta alcanzar el valor prefijado requerido.
- Pressez jusqu'à ce que le cadre exigé soit atteint.

M1		Off Delay	Demora de Apagado	Fermé Délai
M2		Duration –Continuous Water Flow	Duración – Flujo de Agua Continuo	Durée – Courant de l'Eau Continu
M3		Pause Mode Duration	Duración de Modo de Pausa	Pause Durée de la Mode
M4		Service Menu	Menú de Servicio	Service Menu
M5		Sensor Range	Rango de Sensor	Sonde Gamme
M6		Sensor Range for Welcome Function	Rango de Sensor para Función de Bienvenida	Sonde Gamme pour Fonction de l'Accueil
M7		Service Menu	Menú de Servicio	Service Menu
M8		Automatic Sensor Adjustment	Ajuste de Sensor Automático	Ajustement de la Sonde Automatique

M1 - OFF DELAY/DEMORA DE APAGADO/FERMÉ DÉLAI

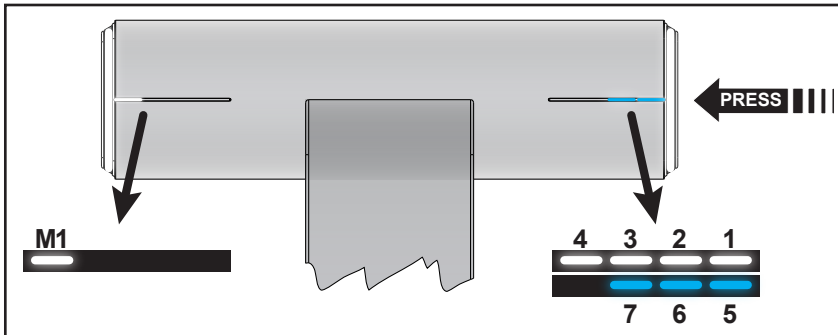

Time Duration of Water Flow when hands are removed from Sensor range.

- press until required setting is reached.

Tiempo de duración del flujo de agua cuando las manos se retiran del rango de sensor.

- oprima hasta alcanzar el valor prefijado requerido.

Chronométrez la durée de courant de l'eau quand les mains sont enlevées de gamme de la sonde.

- presse jusqu'à ce que le cadre exigé soit atteint.

Factory Setting	Setting range
Valor prefijado en Fábrica	rango de Valor prefijado
Cadre de l'usine	gamme du Cadre
2 sec.	1-7 sec.

M2 - DURATION – CONTINUOUS WATER FLOW/DURACIÓN – FLUJO DE AGUA CONTINUO/ DURÉE – COURANT DE L'EAU CONTINU

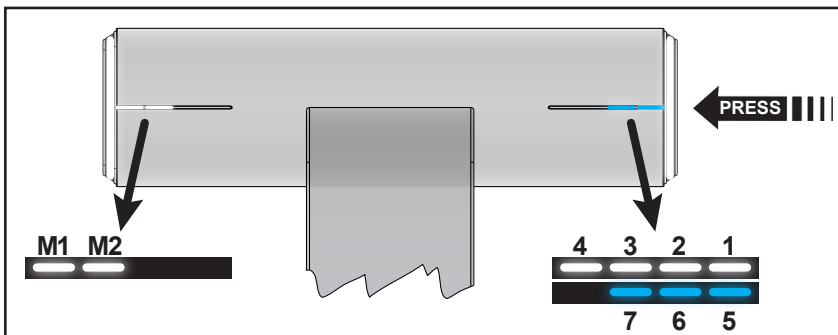

- press until required setting is reached.

- oprima hasta alcanzar el valor prefijado requerido.

- pressez jusqu'à ce que le cadre exigé soit atteint.

Factory Setting	Setting range
Valor prefijado en Fábrica	rango de Valor prefijado
Cadre de l'usine	gamme du Cadre
2 min.	1-7 min.

M3 - PAUSE MODE DURATION/DURACIÓN DE MODO DE PAUSA/DURÉE DE LA MODE PAUSE

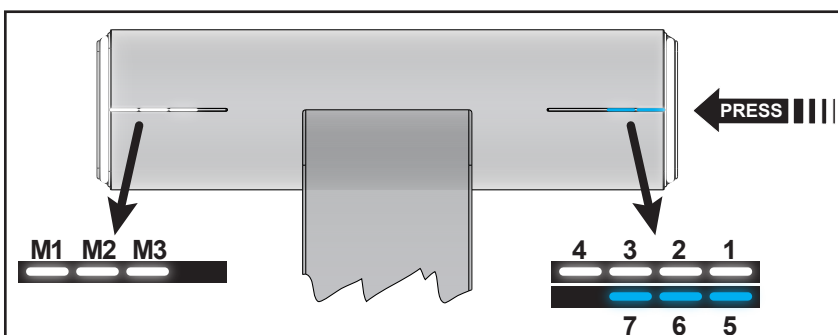

- press until required setting is reached.

- oprima hasta alcanzar el valor prefijado requerido.

- presse jusqu'à ce que le cadre exigé soit atteint.

Factory Setting	Setting range
Valor prefijado en Fábrica	rango de Valor prefijado
Cadre de l'usine	gamme du Cadre
2 min.	1-7 min.

M5 - SENSOR RANGE/RANGO DE SENSOR/GAMME DE LA SONDÉ

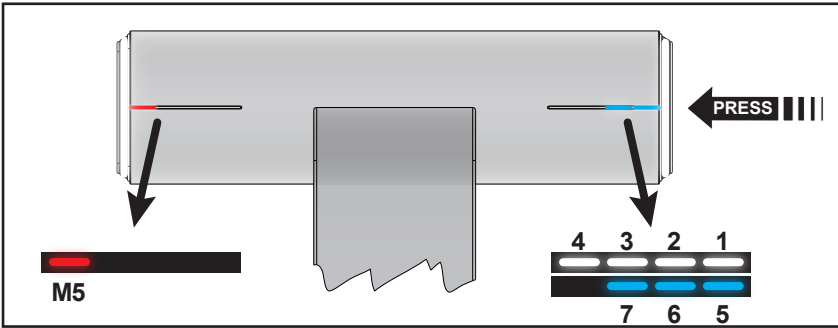

Factory Setting	Setting range
Valor prefijado en Fábrica	rango de Valor prefijado
Cadre de l'usine	gamme du Cadre
3	1-7

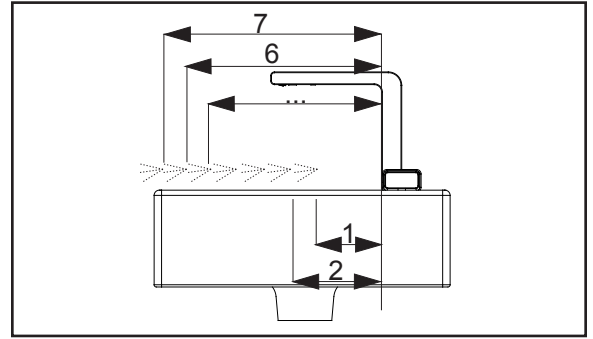

- press until required setting is reached.
- oprima hasta alcanzar el valor prefijado requerido.
- presse jusqu'à ce que le cadre exigé soit atteint.

M6 - SENSOR RANGE FOR WELCOME FEATURE/RANGO DE SENSOR PARA FUNCIÓN DE BIENVENIDA/GAMME DE LA SONDÉ POUR TRAIT BIENVENU

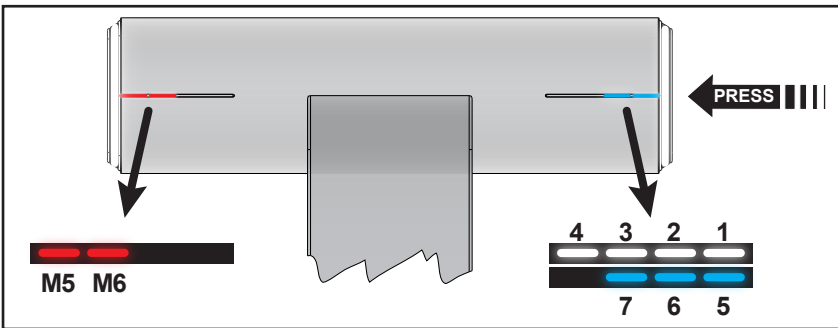

Factory Setting	Setting range
Valor prefijado en Fábrica	rango de Valor prefijado
Cadre de l'usine	gamme du Cadre
3	1-7

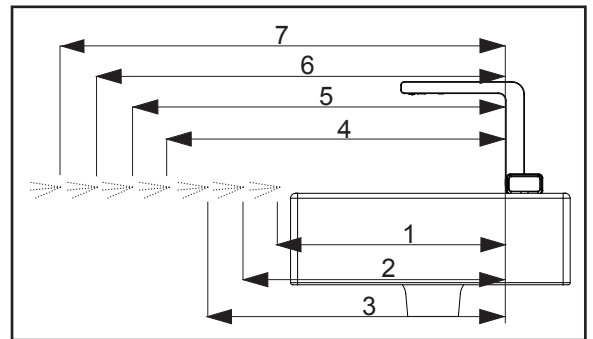

- press until required setting is reached.
- oprima hasta alcanzar el valor prefijado requerido.
- presse jusqu'à ce que le cadre exigé soit atteint.

M7 - AUTOMATIC SENSOR ADJUSTMENT/ADJUST DE SENSOR AUTOMÁTICO/AJUSTEMENT DE LA SONDÉ AUTOMATIQUE

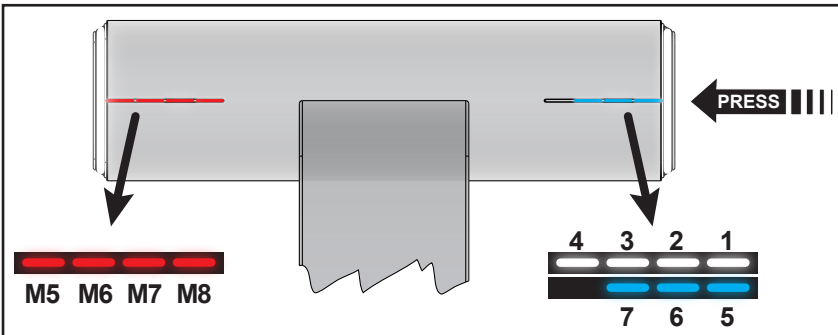

- press until setting value 7 is reached - wait 30 seconds until ready for operation.
- oprima hasta alcanzar el valor prefijado 7 – espere 30 segundos hasta que esté listo para operación.
- presse jusqu'à mettre la valeur 7 est atteint – attendez 30 secondes jusqu'à prêt l'opération.

END PROGRAMMING MODE/TERMINAR MODO DE PROGRAMACIÓN/FIN DE LA PROGRAMMATION

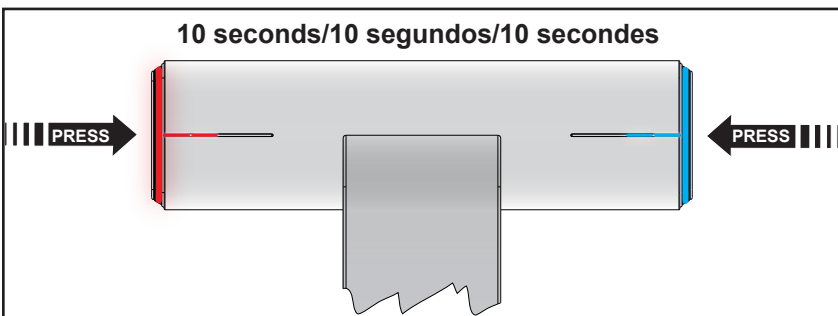

- press buttons for 10 seconds simultaneously – ready to operate.
- oprimir los botones por 10 segundos simultáneamente – listo para operar.
- la presse boutonne 10 secondes simultanément – prêt opérer.

CLEANING THE FILTERS/LIMPIEZA DE LOS FILTROS/NETTOYER LES FILTRES

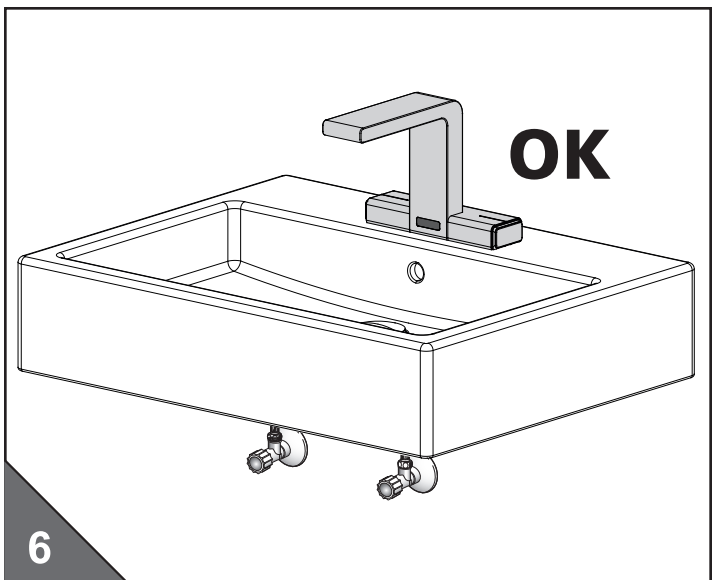
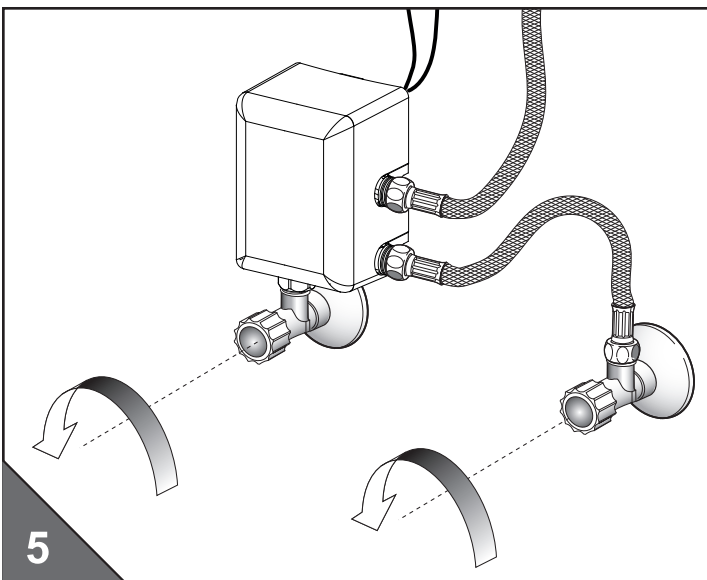
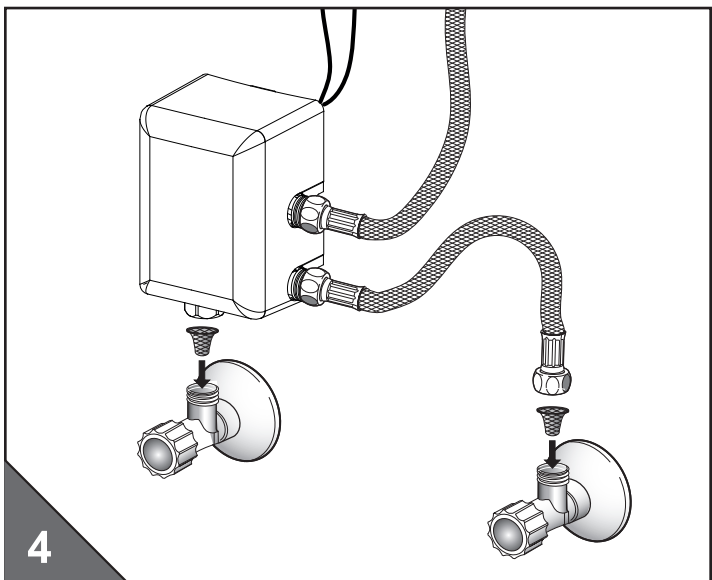
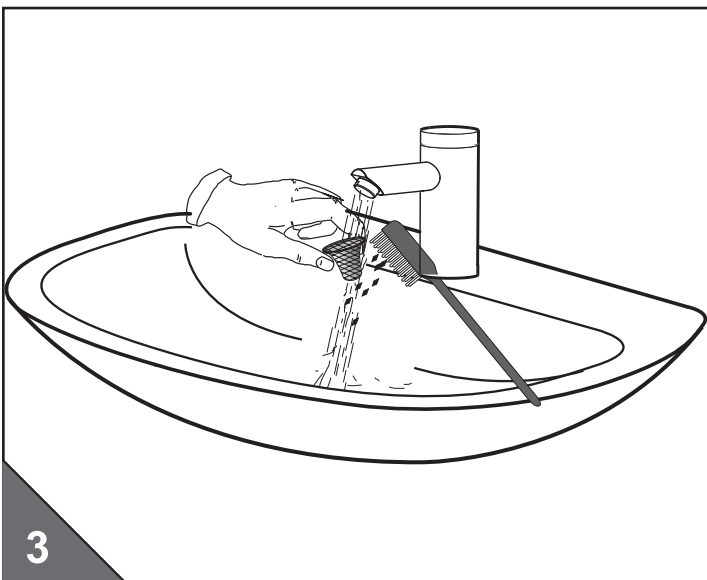
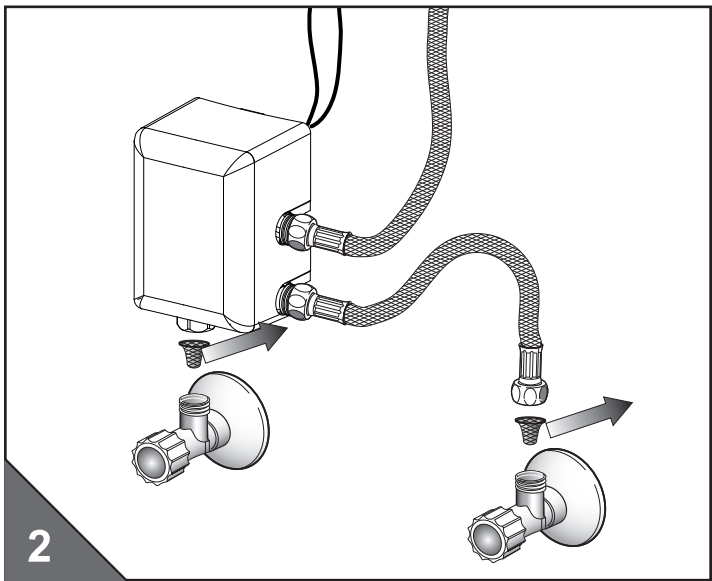
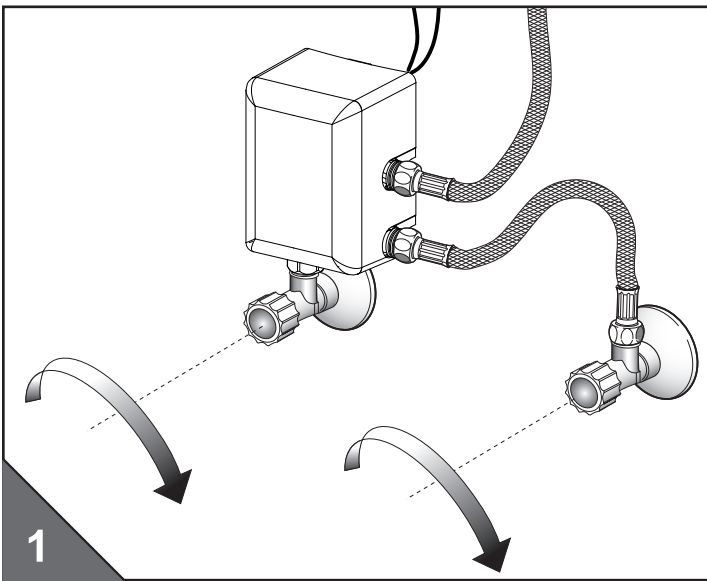

TECHNICAL DATA/INFORMACIÓN TÉCNICA/INFORMATION TECHNIQUE

Power Supply	Suministro de Energía	Provision du pouvoir	100-240 VAC/12 VDC
Water Pressure	Presión de Agua	Pression de l'eau	0.5 gpm @ 45 PSI (2 Lpm @ 3 bar)
Flow Volume	Volumen de Flujo	Volume du courant	0.5 gpm @ 45 PSI (2 Lpm @ 3 bar)
Water Flow Duration	Duración del Flujo de Agua	Durée du Courant de l'eau	1-7 seconds/segundos
Water Temperature	Temperatura del Agua	Arrosez de la Température	MAX. 176°F/ 80°C

MAINTENANCE/MANTENIMIENTO/MAINTENANCE

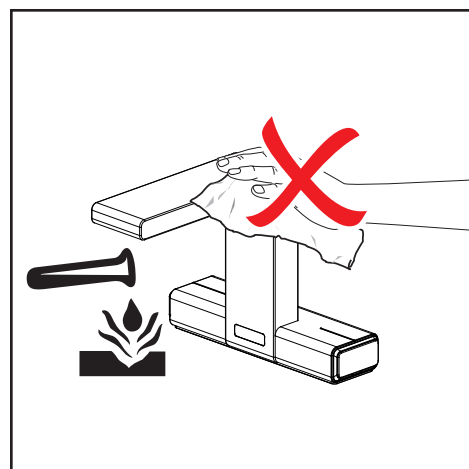
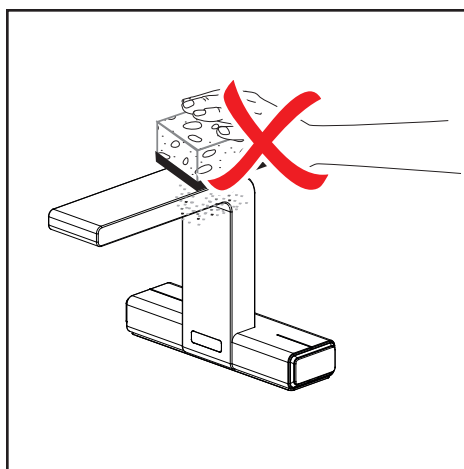
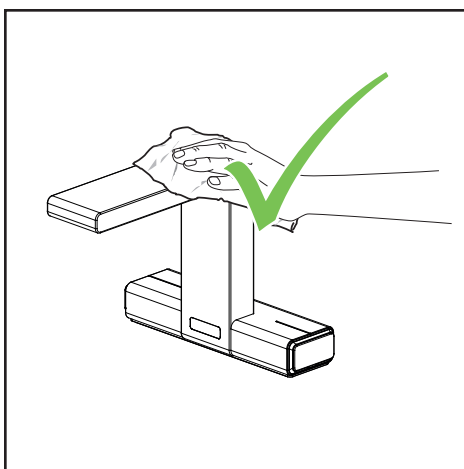

OPERATION/OPERACIÓN/OPÉRATION

As the user's hands enter the beam's effective range, the beam is reflected back into the sensor receiver and activates the solenoid valve allowing water to flow from the faucet. Water will flow until the hands are removed or until the faucet reaches its automatic time out limit setting.

Cuando las manos del usuario entran al rango efectivo del haz, éste se refleja en el receptor del sensor y activa la válvula solenoide permitiendo que fluya agua de la Llave. El agua fluye hasta que las manos se retiran o hasta que la Llave alcanza su valor prefijado de límite automático de pausa.

Comme les mains de l'utilisateur entrent la gamme efficace de la poutre, la poutre est reflétée arrière dans le receveur de la sonde et active la valve du solénoïde qui permet à l'eau de couler du robinet. L'eau coulera jusqu'à ce que le robinet atteigne son temps automatique dehors cadre de la limite.

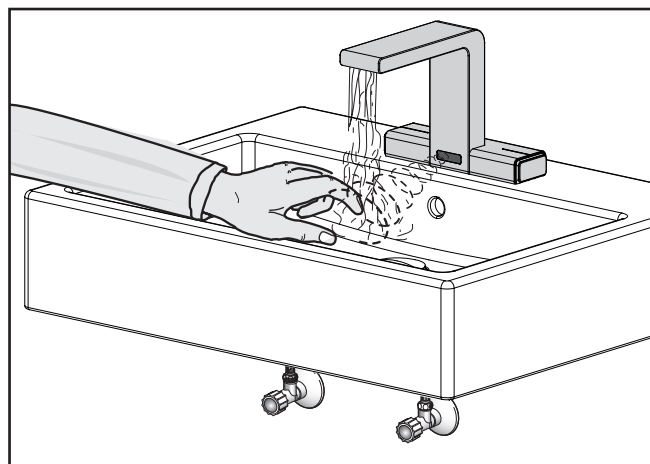

TROUBLESHOOTING

1. Faucet does not function properly.

- A. pause mode is activated.
End pause mode.
- B. Water Supply stop(s) closed.
open water supply stop(s).
- C. Filter is clogged.
Clean the filter. See page 9.

2. Faucet does not stop delivering water or continues to run after user is no longer detected.

- A. Reflection.
Set the sensor range or activate automatic sensor adjustment.

3. The water temperature is too hot or too cold on a faucet connected to hot and cold water supply lines.

- A. Supply stops are not adjusted properly.
Adjust supply stops.

4. Faucet delivers water continuously.

Contact Sloan Valve Company installation Engineering Department (see below).

5. leak at fittings.

- A. Ensure gaskets are installed between fittings for 3/8" compression to g3/8".
- B. Tighten fittings.

When assistance is required, please contact Sloan Valve Company installation Engineering Department at:

1-888-SLOAN-14 (1-888-756-2614)

SOLUCIÓN DE PROBLEMAS

1. la llave no funciona adecuadamente.

- A. El modo de pausa está activado.
Terminar el modo de pausa.
- B. la(s) llave(s) de paso de agua está(n) cerrada(s).
abra la(s) llave(s) de paso de agua.
- C. El filtro está obstruido.
limpie el filtro. Vea la página 9.

2. la llave no deja de suministrar agua o continúa después de que ya no detecta al usuario.

- A. Reflejo.
Fije el rango del sensor o active el ajuste automático del sensor.

3. la temperatura del agua está demasiado caliente o demasiado fría para una llave conectada a líneas de suministro de agua caliente y fría.

- A. las llaves de paso no están correctamente ajustadas.
ajuste las llaves de paso.

4. la llave suministra agua continuamente.

Contacte al Departamento de instalación de Sloan Valve Company (ver adelante).

5. Fugas en los conectores.

- A. asegúrese que los empaques estén instalados entre los conectores para compresión de 3/8" a g3/8".
- B. apriete los conectores.

Si requiere asistencia, contacte al Departamento de ingeniería de instalación de Sloan Valve Company al:

1-888-SLOAN-14 (1-888-756-2614)

CONCILIATION

1. Le robinet ne fonctionne pas correctement.

- A. la mode de la pause est activée.
mode de la pause de la fin.
- B. Stop(s) de la provision de l'eau fermé.
Stop(s) de la provision de l'eau ouvert.
- C. le filtre est entravé.
Nettoyez le filtre. Voyez la page 9.

2. le robinet ne cesse pas de délivrer de l'eau ou continue à tomber après que l'utilisateur ne soit plus détecté.

- A. réflexion.
mettez la gamme de la sonde ou activez l'ajustement de la sonde automatique.

3. la température de l'eau est trop chaude ou trop froide sur un robinet relié aux lignes de la provision de l'eau chaudes et froides.

- A. les arrêts de la provision ne sont pas ajustés correctement.
ajustez des arrêts de la provision.

4. le robinet délivre de l'eau de façon continue.

Contactez la Sloan Valve Company d'installation de l'ingénieur (voyez dessous).

5. Fuites aux accessoires.

- a. assurez les joints d'étanchéité sont installés entre accessoires pour 3/8" compresión à g3/8.
Serrez des accessoires.
quand l'assistance est exigée, s'il vous plaît contactez Département de l'installation de l'ingénieur de la Sloan Valve Company à:

1-888-SLOAN-14 (1-888-756-2614)

PARTS LIST/LISTA DE PARTES/ LISTA DES PIECES

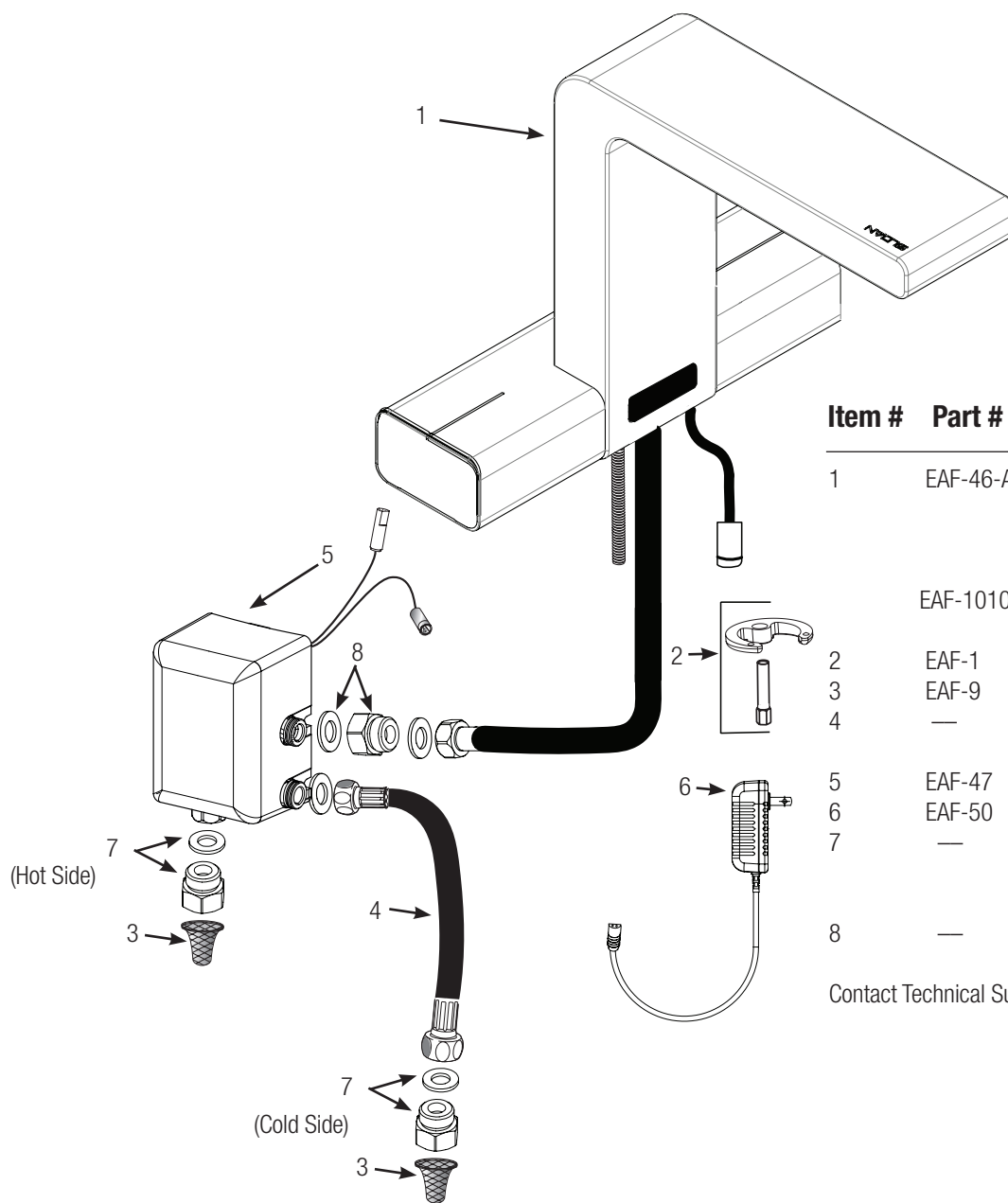

Item #	Part #	Description
1	EAF-46-A	Spout assembly (includes 0.5 gpm Spray Head, Sensor assembly, Warm and Cold Temperature Adjustments, Hose, Strainer)
	EAF-1010	0.5gpm (1.9 Lpm) Spray Head (not shown)
2	EAF-1	Faucet Mounting Kit
3	EAF-9	Strainer (Filter)
4	—	13" (330 mm) Flexible Supply Hose 3/8 NPSM X 3/8 NPSM (G3/8XG3/8)
5	EAF-47	Control Module
6	EAF-50	Transformer 100-240 VAC/12 VDC-1A
7	—	Supply Fittings and Gaskets (3/8 compression female x 3/8 NPSM-G3/8)
8	—	0.5 gpm Flow Restrictor Fitting & Gasket

Contact Technical Support for more Information 888-756-2614

SLOAN VALVE COMPANY • 10500 SEYMOUR AVENUE • FRANKLIN PARK, IL 60131

Phone: 1.800.982.5839 or 1.847.671.4300 • Fax: 1.800.447.8329 or 1.847.671.4380 • sloan.com

COPYRIGHT © 2018 SLOAN VALVE COMPANY

Code No: 0816418 – Rev. 2 (02/18)