



FLUSHMATE®



503
503-H

MADE IN U.S.A.

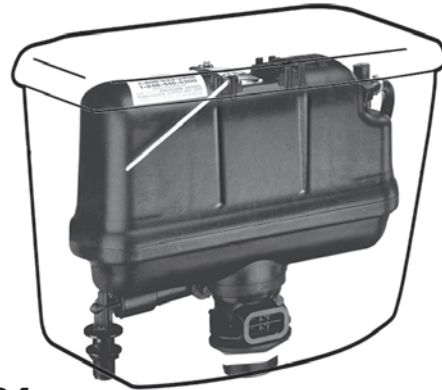

504

Owner's Operation and Installation Guide for 503, 503-H and 504 Series

Important: Do not return to store where purchased. Please read the entire manual before attempting to make any adjustments or repairs.

WARNING:

- When replacing components on the *FLUSHMATE*® Flushometer-Tank System, make certain that the water supply valve is turned off and the toilet has been flushed to relieve pressure in the *FLUSHMATE*® tank.
- USE OF PETROLEUM-BASED LUBRICANTS OR CORROSIVE CLEANING PRODUCTS CONTAINING CHLORINE, SUCH AS HOUSEHOLD BLEACH, DROP-IN BLOCKS OR TABLETS, OR DISINFECTANTS, THAT ARE APPLIED INSIDE THE CHINA HOLDING TANK WILL VOID YOUR *FLUSHMATE*® WARRANTY. The exterior of the tank and the entire bowl can be cleaned following the manufacturer's recommendations or in the same fashion as any other toilet.
- *FLUSHMATE*® Flushometer-Tank Systems are designed to be used with a cold potable water system only and use of non-potable water supply or a tempered or hot water supply will void your warranty.

Guía de instalación y operación del propietario para las series 503, 503-H y 504

Importante: No lo devuelva a la tienda donde lo adquirió. Lea todo el manual antes de intentar realizar cualquier ajuste o reparación.

ADVERTENCIA:

- Al reemplazar componentes del sistema de flujómetro-tanque *FLUSHMATE*®, asegúrese de que la válvula de suministro de aire esté cerrada y el excusado se haya descargado para liberar la presión del tanque *FLUSHMATE*®.
- EL USO DE LUBRICANTES CON BASE DE PETRÓLEO O PRODUCTOS DE LIMPIEZA CORROSIVOS QUE CONTENGAN CLORO, TALES COMO EL BLANQUEADOR CASERO, BLOQUES O TABLETAS PARA EL AGUA O DESINFECTANTES QUE SE APLIQUEN DENTRO DEL TANQUE DE DEPÓSITO DE PORCELANA, ANULARÁN LA GARANTÍA DE SU *FLUSHMATE*®. La parte exterior del tanque y toda la taza se pueden limpiar siguiendo las recomendaciones del fabricante o del mismo modo que cualquier otro excusado.
- Los sistemas de flujómetro y tanque de *FLUSHMATE*® están diseñados para usarse únicamente con un suministro de agua potable fría, y el uso de un suministro de agua no potable o de agua templada o caliente anulará su garantía.

Guide d'installation et de fonctionnement des séries 503, 503-H et 504

Important : Ne pas retourner le produit au magasin où vous l'avez acheté. Veuillez lire le manuel en entier avant de tenter de faire des réglages ou des réparations.

AVERTISSEMENT:

- Lors du remplacement de composants du système de réservoir à robinet de chasse *FLUSHMATE*®, assurez-vous d'abord de fermer le robinet d'alimentation et de déclencher ensuite la chasse afin d'atténuer la pression dans le réservoir *FLUSHMATE*®.
- L'UTILISATION, À L'INTÉRIEUR DU RÉSERVOIR DE RÉTENTION EN PORCELAIN, DE LUBRIFIANTS À BASE DE PÉTROLE OU DE PRODUITS NETTOYANTS CORROSIFS QUI CONTIENNENT DU CHLORE, COMME LES JAVELLISANTS DOMESTIQUES, LES PASTILLES ET BLOCS NETTOYANTS OU LES DÉSINFECTANTS, ANNULERA VOTRE GARANTIE *FLUSHMATE*®. Vous pouvez nettoyer l'extérieur du réservoir et la cuvette entière selon les recommandations du fabricant ou de la même façon que vous nettoyez toute autre toilette.
- Les systèmes de réservoir à robinet de chasse *FLUSHMATE*® sont conçus pour être utilisés uniquement avec une alimentation en eau froide et potable. L'utilisation d'une alimentation en eau non potable ou tiède ou chaude annulera votre garantie.



FLUSHMATE®

30075 Research Drive, New Hudson, MI 48165

www.flushmate.com

WARNING

To Prevent Injury:

Read Installation Manual

Read entire manual before performing any tasks.

Safety Precautions

Care should be taken when working on the Flushmate System. Surfaces can become wet, which may create a slip / fall hazard. Exposed tank bolts have sharp threads and may cause injury – avoid contact. Lifting the toilet tank (up to 45 lbs./20.4 kgs) is required. If you are unable to lift the toilet tank contact Flushmate: **1.800.533.3460**

Vessel Under Pressure

Prior to servicing the Flushmate System, first completely CLOSE water supply stop and then flush toilet to release pressure from the Flushmate vessel. Failure to do so can result in injury or damage to the toilet tank and bowl.

NOTICE

Use of petroleum based lubricants or cleaning products containing chlorine (household bleach, drop-in blocks or tablets, disinfectants) that are applied or inserted into the toilet tank and/or Flushmate vessel will void your Flushmate Limited Warranty. When cleaning the exterior of the toilet, follow manufacturer's recommendations.

Install according to applicable plumbing code.

Use cold, potable water only.

ADVERTENCIA

Para evitar lesiones :

Lea el manual de instalación

Lea todo el manual antes de realizar cualquier tarea.

Precauciones de seguridad

Tenga cuidado cuando trabaje en el sistema Flushmate. Las superficies pueden mojarse, lo cual puede crear un peligro de deslizamiento o caída. Los pernos expuestos del tanque tienen roscas filosas y pueden causar lesiones; evite tocarlas. Es necesario levantar el tanque del inodoro (hasta 45 lb /20,4 kg). Si no puede levantar el tanque del inodoro contacto a Flushmate: **1.800.533.3460**

Recipiente a presión

Antes de proceder al mantenimiento del sistema Flushmate, primero CIERRE completamente la válvula del suministro de agua y después descargue el inodoro para aliviar la presión del recipiente del Flushmate. No hacerlo podría ser causa de lesiones, o de daños al tanque del inodoro y a la taza.

AVISO

El uso de lubricantes derivados del petróleo o de productos de limpieza que contienen cloro (blanqueador casero, bloques o tabletas de inmersión, desinfectantes) que se aplican o se insertan en el tanque del inodoro y/o en el recipiente del Flushmate anulará la Garantía Limitada Flushmate. Para limpiar el exterior del inodoro, siga las recomendaciones del fabricante.

Instale de acuerdo a las normas de plomería aplicables.

Use solo agua potable fría.

AVERTISSEMENT

Pour prévenir une blessure :

Veillez lire le manuel d'installation

Lire le manuel au complet avant d'effectuer quelque tâche.

Précautions de sécurité

Des précautions doivent être prises lors du travail sur le Système Flushmate. Les surfaces peuvent devenir mouillées, ce qui peut créer un risque de chute/glissement. Les boulons de réservoir exposés ont des filets tranchants et peuvent causer une blessure – éviter tout contact. Il est requis de soulever le réservoir de toilette (pouvant peser jusqu'à 45 livres/20,4 kg). Si vous êtes incapables de soulever le réservoir de la toilette, veuillez communiquer avec Flushmate: **1.800.533.3460**

Réservoir sous pression

Avant d'effectuer quelque service sur le Système Flushmate, vous devez d'abord FERMER entièrement la coupure d'alimentation en eau et vidanger la toilette pour dégager la pression du réservoir Flushmate. Un manquement à ce faire peut résulter en blessure ou en dommage au réservoir et/ou au bol de la toilette.

AVIS

L'utilisation de lubrifiant à base de pétrole ou de produit de nettoyage contenant du chlore (agent de blanchiment domestique, des blocs ou tablettes à jeter dans l'eau) qui sont appliqués ou insérés dans le réservoir de la toilette ou le réservoir Flushmate entraînera l'annulation de votre Garantie limitée Flushmate. Veuillez respecter les instructions du fabricant lors du nettoyage de l'extérieur de la toilette.

Installer en respectant le code pertinent de plomberie.

Utiliser uniquement de l'eau potable, froide.

Installation

Please follow the toilet manufacturer's installations instruction for installing the fixture. Note that the toilet requires a minimum water supply line pressure. See or refer to manufacturers' specifications for minimum operating pressure for the fixture. Before attaching, you should always flush the water supply lines.

After completing the installation, you are required to adjust the Cartridge Actuator (F). To adjust, make sure the water is turned on and the vessel is completely charged. The Actuator needs to be set at the proper clearance, 1/8" from either the Flush Rod or push button. To make this adjustment, hold the Actuator while loosening the Phillips setscrew in the center of the Actuator, and rotate the Actuator up (counterclockwise) or down (clockwise) until the proper clearance is obtained. See Figure 4 for clearance required for flush-handle fixture. Tighten setscrew after adjusting the Actuator.

Additional notes:

- Water supply requirement: cold water, potable water system.
- You may be required to initially flush the toilet a few times to properly charge the system.
- Should a two piece fixture develop a leak between the tank and bowl, please refer to the fixture manufacturer's installation instructions.
- Steps for Run-On Condition:
 1. Recheck the actuator adjustment described above
 2. Clean the Shank Inlet Screen ①(A) and check your water supply pressure – See Step 6
 3. Remove/Rinse/Reinstall the Flush Cartridge ③ – See Step 2 for Cartridge Removal/Installation.

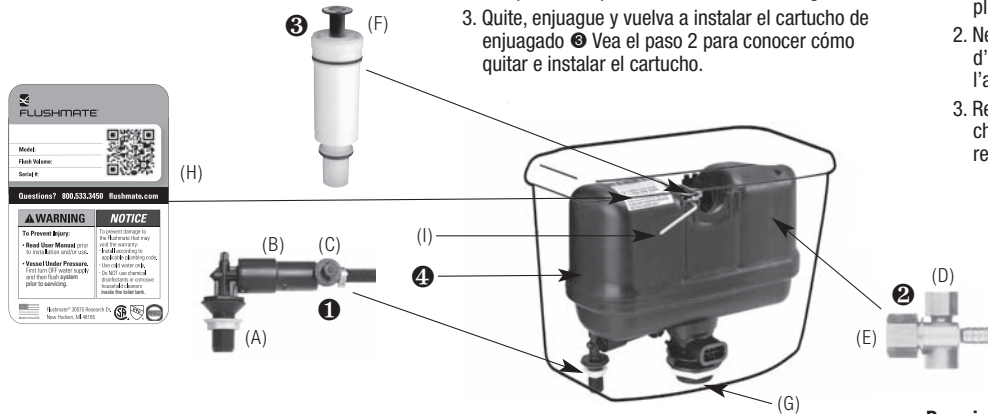

Minimum Operating Pressure By Series

503	503-H	504
20 psi*	20 psi*	25 psi*

*Minimum operating pressure by series for FLUSHMATE unit only. Max 80 psi

List of Components for 503, 503-H and 504 Series:

- 1. Lower Supply Group w/Hose BL100504-3**
 - (A) Supply Shank w/inlet screen
 - (B) Pressure Regulator w/Back Check
 - (C) Relief Valve
- 2. Upper Supply Group BU100505**
 - (D) Air Inducer Cap w/duckbill
 - (E) Vacuum Breaker
- 3. Flush Valve Cartridge Assembly**
 - (F) Actuator w/setscrew
- 4. FLUSHMATE® Tank**
 - (G) Discharge Extension w/Drain
 - (H) Name Plate w/Serial Number
 - (I) Flush Rod

Instalación

Siga las instrucciones de instalación del fabricante del excusado para instalar el accesorio. Tenga presente que el excusado requiere de una presión mínima de la línea de suministro de agua. Vea o consulte las especificaciones del fabricante sobre la presión mínima de operación para el accesorio. Antes de fijarlo, siempre debe purgar las líneas de suministro de agua.

Después de finalizar la instalación, debe de ajustar el Accionador del Cartucho (F). Para ajustarlo, asegúrese de que el agua esté activada y la vasija esté totalmente cargada. El accionador tiene que ajustarse al huelgo correspondiente, a 1/8" de la varilla de descarga o del botón. Para hacer este ajuste, sostenga el accionador mientras afloja el tornillo de fijación de cruz del centro del accionador y gire el accionador hacia arriba (en sentido contrario al de las manecillas del reloj) o hacia abajo (en el sentido de las manecillas del reloj) hasta obtener el huelgo correcto. Véase la Figura 4 para conocer el huelgo necesario para el dispositivo de manija de descarga. Apriete el tornillo de fijación después de ajustar el accionador.

Notas adicionales:

- Requisito de abastecimiento de agua: agua fría, sistema de agua potable.
- Es posible que sea necesario que primero descargue el excusado varias veces para cargar adecuadamente el sistema.
- En caso de que un accesorio de dos piezas desarrolle una fuga entre el tanque y la taza, por favor, consulte las instrucciones de instalación del fabricante del dispositivo.
- Pasos para la condición de ejecución activa:
 1. Compruebe de nuevo el ajuste del actuador descrito arriba
 2. Limpie la pantalla de admisión del vástago ①(A) y compruebe su presión de suministro de agua; vea
 3. Quite, enjuague y vuelva a instalar el cartucho de enjuagado ③. Vea el paso 2 para conocer cómo quitar e instalar el cartucho.

Installation

Veillez suivre les instructions d'installation du fabricant pour installer l'appareil sanitaire. Prenez note que l'appareil sanitaire nécessite un minimum de pression en eau dans le tuyau d'alimentation. Voir ou se reporter aux spécifications du fabricant concernant la pression minimum nécessaire pour assurer le fonctionnement de l'appareil sanitaire. Toujours évacuer l'eau des tuyaux d'alimentation en eau avant de les raccorder.

Une fois l'installation terminée, vous devrez régler l'actionneur de la cartouche (F). Pour le régler, assurez-vous d'avoir ouvert l'alimentation en eau et vérifiez que le récipient est complètement rempli. Pour que l'actionneur soit correctement réglé, l'espacement entre celui-ci et le levier de déclenchement ou le bouton-poussoir doit être de 1/8 po. Pour effectuer ce réglage, tenez l'actionneur tout en desserrant la vis de pression Phillips au centre de l'actionneur, puis faites pivoter l'actionneur vers le haut (sens antihoraire) ou vers le bas (sens horaire) pour obtenir l'espacement adéquat. La figure 4 montre l'espacement nécessaire pour les appareils à manette de chasse. Serrez la vis de pression une fois le réglage de l'actionneur terminé.

Autres remarques:

- Exigence en matière d'alimentation en eau: système d'eau froide et potable.
- Initialement, il est possible que vous deviez déclencher la chasse de la toilette à plusieurs reprises afin de remplir correctement le système.
- Si un montage de deux pièces développe une fuite entre le réservoir et la cuvette, veuillez consulter les instructions d'installation du fabricant de l'appareil sanitaire.
- Étapes à suivre si la chasse d'eau ne s'arrête pas de couler:
 1. Vérifiez à nouveau le réglage de l'actionneur décrit plus haut
 2. Nettoyez la grille d'entrée de la tige d'alimentation ①(A) et vérifiez la pression de l'alimentation en eau – Voir étape 6
 3. Retirez/Rincez/Réinstallez la cartouche de chasse ③ – Voir étape 2 pour le retrait/l'installation de la cartouche.

Presión mínima de operación por serie

503	503-H	504
20 psi*	20 psi*	25 psi*

*Presión mínima de operación por serie sólo para unidades FLUSHMATE. Máx. 80 psi

Lista de componentes para las series 503, 503-H y 504:

- 1. Grupo inferior de suministro con manguera BL100504-3**
 - (A) Vástago de suministro con pantalla de admisión
 - (B) Regulador de presión con supresión trasera
 - (C) Válvula de seguridad
- 2. Grupo de suministro superior BU100505**
 - (D) Tapa inductora de aire con pico de pato
 - (E) Divisor de vacío
- 3. Conjunto del cartucho de la válvula de descarga**
 - (F) Accionador con tornillo de fijación
- 4. Tanque FLUSHMATE®**
 - (G) Extensión de descarga con drenaje
 - (H) Placa de nombre con número de serie
 - (I) Varilla de descarga

Pression minimum de fonctionnement pour chaque série

503	503-H	504
20 psi*	20 psi*	25 psi*

*Pression minimum de fonctionnement par série pour les appareils sanitaires FLUSHMATE seulement. Max 80 psi

Liste des composants des séries 503, 503-H et 504 :

- 1. Groupe d'alimentation inférieur avec flexible BL100504-3**
 - (A) Tige d'alimentation avec grille d'entrée
 - (B) Régulateur de pression avec dispositif antirefoulement
 - (C) Soupape de décharge
- 2. Groupe d'alimentation supérieur BU100505**
 - (D) Soupape d'entrée d'air avec bec de canard
 - (E) Casse-vide
- 3. Cartouche du robinet de chasse**
 - (F) Actionneur avec vis de pression
- 4. Réservoir FLUSHMATE®**
 - (G) Rallonge d'évacuation avec drain
 - (H) Plaque d'identification avec numéro de série
 - (I) Levier de déclenchement

Operation

All pressure-assist toilets get their energy from the water supply line. It is important to have sufficient pressure at the supply. Refer to the toilet manufacturers' specifications for minimum operating pressure for the fixture.

Operación

Todos los excusados asistidos por presión obtienen su energía de la tubería de suministro de agua. Es importante tener presión suficiente en el suministro. Consulte las especificaciones del fabricante del excusado para conocer la presión mínima de operación del accesorio.

Fonctionnement

Toutes les toilettes à pression tirent leur énergie du tuyau d'alimentation. Il est donc important d'avoir suffisamment de pression d'alimentation. Se reporter aux spécifications du fabricant concernant la pression minimum nécessaire pour assurer le fonctionnement de l'appareil sanitaire.



Fig. 1

Step 1. Check Flush Cartridge

- Turn off water supply and flush toilet.
- Pour water onto top of cartridge (Fig. 1) and turn on water.
- Watch for air bubbles. Consistent flow of bubbles indicates cartridge needs to be replaced. No bubbles visible, move on to Step 4.

Paso 1. Compruebe el cartucho de descarga

- Corte el suministro de agua y descargue el excusado.
- Vierta agua encima del cartucho (Fig. 1) y abra el agua.
- Vea si hay burbujas de aire. Un flujo constante de burbujas indica que el cartucho debe sustituirse. Si no hay burbujas visibles, vaya al Paso 4.

Étape 1. Vérification de la cartouche de chasse

- Fermez le robinet d'alimentation en eau, puis déclenchez la chasse.
- Versez de l'eau sur le dessus de la cartouche (fig. 1), puis ouvrez le robinet d'alimentation en eau.
- Vérifiez si des bulles d'air se forment. Un écoulement de bulles constant indique que la cartouche doit être remplacée. Si aucune bulle n'apparaît, passez à l'étape 4.



Fig. 2

Step 2. Flush Cartridge Installation

- Turn off water and flush the toilet.
- Use the handle end of pliers (Fig. 2) to unscrew the cartridge from the vessel.
- Drop in new cartridge and screw in until one female thread (Fig. 3) of vessel is showing.
- Turn on water. Continue to screw in cartridge slowly, 1/8 to 1/4 turn increments until water stops running into the bowl and tank pressurizes.

Paso 2. Repuesto del cartucho de descarga

- Cierre el agua y descargue el excusado.
- Use el extremo del mango de las pinzas (Fig. 2) para desatornillar el cartucho de la vasija.
- Deje caer un nuevo cartucho y atorníllelo hasta que se esté viendo una vuelta de rosca hembra (Fig. 3) de la vasija.
- Abra el agua. Siga atornillando el cartucho lentamente, en incrementos de 1/8 a 1/4 de vuelta hasta que el agua deje de correr al lavabo y el tanque se presurice



Fig. 3

Étape 2. Remplacement de la cartouche de chasse

- Fermez le robinet d'alimentation en eau, puis déclenchez la chasse.
- Utilisez l'extrémité des manches d'une pince (fig. 2) pour dévisser la cartouche et la retirer du récipient.
- Insérez la nouvelle cartouche, puis vissez-la jusqu'à ce qu'un filet femelle (fig. 3) du récipient apparaisse.
- Ouvrez le robinet d'alimentation en eau. Continuez à visser lentement la cartouche en faisant un huitième ou un quart de tour à la fois, jusqu'à ce que l'eau arrête de s'écouler dans la cuvette et que la pression soit rétablie dans le réservoir.



Fig. 4

Step 3. Actuator (F) Adjustment

- Start by loosening the setscrew in the center of the actuator. Adjust the height of the actuator by screwing it up or down. There should be a gap (Fig. 4) (about the thickness of a penny) between the rod and actuator when gently lifting the rod. When accomplished tighten the setscrew in the center of the actuator.

Paso 3. Ajuste del accionador

- Empiece aflojando el tornillo de fijación del centro del accionador. Ajuste la altura del accionador atornillando para que suba o baje. Debe haber un huelgo (Fig. 4) (más o menos el grosor de una moneda pequeña) entre el vástago y el accionador cuando se levanta suavemente el vástago. Cuando termine, apriete el tornillo de fijación del centro del accionador.

Étape 3. Réglage de l'actionneur

- Desserrez d'abord le vis de pression au milieu de l'actionneur. Réglez la hauteur de l'actionneur en le faisant pivoter vers le haut ou vers le bas. Il doit y avoir un espace (fig. 4) (environ de l'épaisseur d'une pièce d'un cent) entre le levier et l'actionneur quand on lève doucement le levier. Une fois le réglage terminé, resserrez le vis de pression au milieu de l'actionneur.

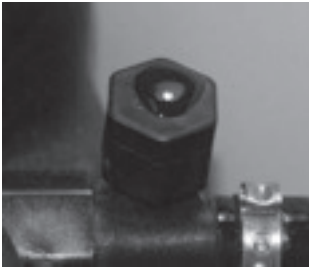

Fig. 5

Step 4. Check Air Inducer ② (D)

- A. Place several drops of water over hole on top of air inducer and flush toilet (Fig. 5). If drop is vacuumed in, move onto step 6. If not, air inducer needs to be cleaned.

Paso 4. Compruebe el inductor de aire ② (D)

- A. Coloque varias gotas de agua sobre el orificio que está en la parte superior del inductor de aire, y descargue el excusado (Fig. 5). Si la caída se absorbe por presión, vaya al Paso 6. Si no, será necesario limpiar el inductor de aire.

Étape 4. Vérification de la soupape d'entrée d'air ② (D)

- A. Versez plusieurs gouttes d'eau dans le trou sur le dessus de la soupape d'entrée d'air, puis déclenchez la chasse (fig. 5). Si les gouttes sont aspirées, passez à l'étape 6. Sinon, vous devez nettoyer la soupape d'entrée d'air.



Fig. 6

Step 5. Clean Air Inducer ② (D)

- A. Turn off water and flush toilet. Unscrew the cap of the air inducer (the smaller of the two caps) (Fig. 6).
 B. Pull the duckbill out from the cap and clean it by gently squeezing it (Fig. 7) between your fingers under a flow of water. Inspect the lips of the duckbill. If they are deformed, the duckbill needs to be replaced.
 C. Reassemble, insert the duckbill into the housing (Fig. 8) body and reinstall the cap finger tight.

Paso 5. Limpie el inductor de aire ② (D)

- A. Corte el agua y descargue el excusado. Desatornille la tapa del inductor de aire (la más pequeña de las dos tapas) (Fig. 6).
 B. Saque el pico de pato del tapón y límpielo oprimiéndolo suavemente (Fig. 7) entre los dedos bajo un chorro de agua. Inspeccione los labios del pico de pato. Si están deformados, debe reemplazar el pico de pato.
 C. Ensamble de nuevo, introduzca la pieza pico de pato en el cuerpo de la carcasa (Fig. 8) y vuelva a colocar la tapa apretando con las manos

Étape 5. Nettoyage de la soupape d'entrée d'air ② (D)

- A. Fermez le robinet d'alimentation en eau, puis déclenchez la chasse. Dévissez le capuchon de la soupape d'entrée d'air (le plus petit des deux capuchons) (fig. 6).
 B. Retirez le bec de canard du capuchon, puis nettoyez-le en le pressant délicatement entre vos doigts (fig. 7) sous l'eau courante. Examinez les lèvres du bec de canard. Si elles sont déformées, vous devez remplacer le bec de canard.
 C. Remontez en insérant le bec de canard dans le boîtier (fig. 8) et remettez le capuchon en place en le serrant à la main.



Fig. 7

Step 6. Clean Inlet Screen ① (A)

- A. Clean the inlet screen by turning off the water supply, disconnecting the water supply line from the supply shank and removing the screen with a paper clip (Fig. 9).
 B. Clean screen (Fig. 10) and replace.

Paso 6. Limpie la pantalla de admisión ① (A)

- A. Limpie la pantalla de admisión cerrando el suministro de agua, desconectando el tubo de suministro de agua del vástago de suministro y retirando la pantalla con un clip para papeles (Fig. 9).
 B. Limpie la pantalla (Fig. 10) y reemplácela.

Étape 6. Nettoyage de la grille d'entrée ① (A)

- A. Pour nettoyer la grille d'entrée, fermez le robinet d'alimentation en eau, débranchez le tuyau d'alimentation en eau de la tige d'alimentation, puis retirez la grille à l'aide d'un trombone (fig. 9).
 B. Nettoyez la grille (fig. 10), puis remettez-la en place.



Fig. 8

Other Points to Remember

1. Pressure-assist toilets get their energy from the water supply.
2. Refer to the toilet manufacturers' specifications for minimum operating pressure for the fixture.
3. A blocked bowl or drain will affect the fixture's performance. To check for this, pour 2 to 3 gallons of water into the bowl. If the bowl accumulates water in it, this would indicate that something is blocking the bowl/drain. If you need additional help, please contact the manufacturer of the flushing system, or do a word search on "pressure-assist toilets" on the web.

Otros puntos que debe recordar

1. Los excusados asistidos por presión obtienen su energía del suministro de agua.
2. Consulte las especificaciones del fabricante del excusado para conocer la presión mínima de operación del accesorio.
3. Una taza o drenaje bloqueados afectará el desempeño del dispositivo. Para comprobar esto, vierta 2 ó 3 galones de agua en la taza. Si la taza acumula agua en su interior, esto indicaría que algo está bloqueando la taza o el drenaje. Si necesita más ayuda, comuníquese con el fabricante del sistema de descarga, o haga una búsqueda de las palabras "pressure-assist toilets" en la Web.

Autres points à ne pas oublier

1. Toutes les toilettes à pression tirent leur énergie du tuyau d'alimentation.
2. Se reporter aux spécifications du fabricant concernant la pression minimum nécessaire pour assurer le fonctionnement de l'appareil sanitaire.
3. Une cuvette bloquée ou un drain bloqué influera sur la performance de l'appareil sanitaire. Pour vérifier s'il y a une obstruction, versez 2 ou 3 gallons d'eau dans la cuvette. Si l'eau s'accumule dans la cuvette, cela signifie que la cuvette ou le drain est bloqué. Si vous désirez obtenir de l'aide supplémentaire, veuillez contacter le fabricant du système de chasse d'eau ou faites une recherche sur Internet à l'aide des mots « toilettes à pression ».



Fig. 9



Fig. 10

FLUSHMATE REPLACEMENT INSTRUCTIONS

Replacement Instructions for Two Piece *Flushmate*® Tanks

Products: Two Piece Toilet Applications (M-101526)

Tools Required:

- Large Adjustable Wrench for 3" nut (recommend *Flushmate* ST100100 3-in-1 wrench)
- 6" Pliers
- Phillips and Slotted screwdrivers

Instructions:

- Turn off water at the supply stop. Flush the toilet to relieve water and air pressure from the *Flushmate*® system. Disconnect water supply line from the supply shank and remove the lock nut that holds the supply shank in place. The supply shank protrudes from the bottom of the china tank on the left hand side.
- If necessary, disconnect the Flushrod from the flush-handle linkage. Remove the screws that attach the Flushrod to the *Flushmate*® and use them to attach the Flushrod to the new *Flushmate*®.
- Loosen the nuts on the bolts protruding from the underside of the toilet, below the china tank. These nuts should be loosened much like lug nuts on an automobile wheel; alternate between them instead of completely removing one at a time.
- Once the nuts have been removed, lift the china tank straight up off of the bowl. Empty any residual water that may have accumulated in the china tank into the china bowl. Place the china tank down flat on its backside on a secure location.
- Remove the "tank to bowl" gasket (thick, spongy doughnut-type) from the Discharge Extension and unscrew large lock-nut on the bottom center of the china tank. A spanner wrench works well for this, but any tool that will spread to accommodate the 3" plastic locknut will work.
- Slide the *Flushmate*® system out of the china tank.
- Place new "tank to tank" gasket (flat rubber gasket with ribs on one side) on new *Flushmate*® with the ribs facing downward. Some "tank to tank" gaskets do not have ribs; installation of this gasket is universal. Slide the *Flushmate*® system into the china tank. It's best to insert the supply shank into the china tank first and then the *Flushmate*® vessel.
- Screw both lock-nuts onto the exposed threads (supply shank and discharge extension) on the bottom end of the china tank.
- Place the "tank to bowl" gasket onto the exposed discharge extension and reattach tank to bowl.
- Attach brass washers and hex nuts to each bolt (making sure you put the washers on before the hex nuts) and tighten securely. When tightening the tank to bowl nuts, use the alternating method while putting downward pressure on each side as you tighten the nuts on that side. In effect, you will be "rocking" the system in the direction of the nuts you are tightening. You must get the bolts tight enough to prevent any leakage (when flushed) between the tank and the bowl, but not so tight that you risk breaking the china.
- Reattach water supply line to the supply shank and turn on the supply stop. Wait for *Flushmate*® to set up (fill with water and stop "cycling") and flush the toilet. If the *Flushmate*® doesn't set up and water continues to run through it, you will need to adjust the cartridge and perhaps the actuator cap. See the owners manual for adjustment or visit <http://www.flushmate.com/documentlibrary>

INSTRUCCIONES PARA REEMPLAZAR FLUSHMATE®

Instrucciones para reemplazar tanque de dos piezas *Flushmate*®

Productos: Aplicaciones (M-101526) de 2 piezas para taza de baño

Herramientas necesarias:

- Llave ajustable grande de tuerca de 3" (se recomienda *Flushmate* ST100100 llave 3 en 1)
- Pinzas de 6"
- Desarmadores Phillips y desarmadores de ranura

Instrucciones:

- Cierre el agua en la llave de paso. Descargue el inodoro para desahogar el agua y la presión de aire del sistema *Flushmate*®. Desconecte la línea de suministro de agua del vástago suministrador y quite el seguro que de suministro en su lugar. El vástago de suministro sobresale de la parte inferior izquierda del tanque de porcelana.
- Si es necesario, desconecte la varilla de elevación de la palanca. Quite los tornillos que sujetan la varilla de elevación al *Flushmate*® y utilícelos para fijar la varilla al nuevo *Flushmate*®.
- Afije las tuercas de los tornillos que sobresalen en parte inferior, por debajo del tanque de porcelana. Estas deben aflojarse como las tuercas de las ruedas de un automóvil, alternando entre ellas en lugar de eliminar una a la vez.
- Una vez removidas las tuercas, levante el tanque de porcelana hacia arriba y fuera de la taza. Vacíe el agua residual que puede haberse acumulado en el tanque de porcelana. Coloque el tanque de porcelana de manera plana sobre la parte trasera en un lugar seguro.
- Retire la junta del "tanque a la taza" (gruesa y esponjosa tipo dona) de la extensión de descarga desenrosque la tuerca de bloqueo en la parte inferior central del tanque de porcelana. Una tuerca de bloqueo en la parte inferior central del tanque de porcelana. Una llave inglesa funciona bien para realizar esto, pero cualquier herramienta que se extienda para acomodar una tuerca de plástico de 3" funcionará.
- Deslice el sistema *Flushmate*® fuera del tanque de porcelana.
- Coloque la nueva junta de "tanque a tanque" (junta de goma plana con dientes de un lado) en la nueva *Flushmate*® con los dientes hacia abajo. Algunas juntas de "tanque a tanque" no tienen dientes; su instalación es universal. Deslice el sistema *Flushmate*® en el tanque de porcelana. Lo mejor es insertar el vástago de suministro en el tanque de porcelana primero y luego en el depósito *Flushmate*®.
- Atomille ambas tuercas de seguridad en las tuercas expuestas (vástago de suministro y extensión de descarga) en el extremo inferior del tanque de porcelana.
- Coloque la junta del "tanque en la taza" en la extensión de descarga expuesta y vuelva a colocar el tanque en la taza.
- Coloque las arandelas de latón y las tuercas hexagonales de cada perno (asegurándose de poner las arandelas antes de las tuercas hexagonales) y apriete bien. Al apretar las tuercas de la taza al tanque, utilice el método de alternancia mientras hace presión hacia abajo en cada lado mientras aprieta las tuercas en ese lado. En efecto, se encontrará "meciendo" el sistema en dirección de las tuercas que está apretando. Debe apretar los tornillos suficientemente para evitar cualquier fuga (al jalar el agua) entre el tanque y la taza, pero no muy fuerte para no romper el tanque de porcelana.
- Vuelva a colocar la línea de suministro de agua al vástago de suministro y dé vuelta a la llave de paso. Espere a que *Flushmate*® se establezca (se llene con agua y termine su "ciclo") y jale de la cadena. Si el *Flushmate*® no se establece y el agua continúa circulando, tendrá que ajustar el cartucho y tal vez la tapa que acciona. Vea el manual del propietario para ajustar o visite <http://www.flushmate.com/documentlibrary>

INSTRUCTIONS DE REMPLACEMENT POUR LE RÉSERVOIR FLUSHMATE®

Instructions de remplacement pour les réservoirs *Flushmate*® en deux parties

Produits : Applications de toilettes en deux parties (M-101526)

Outils requis:

- Grande clé ajustable pour écrou de 3 po (clé *Flushmate* ST100100 3 – in – 1 recommandée)
- Pincettes de 6 po
- Tournevis Phillips et tournevis plat

Instructions:

- Couper l'alimentation en eau à la valve principale. Vider la toilette pour libérer la pression d'eau et d'air du système *Flushmate*®. Déconnecter la conduite d'alimentation de la tige d'alimentation et retirer l'écrou auto-freiné qui tient la tige d'alimentation en place. La tige d'alimentation fait saillie sur le fond du réservoir de porcelaine, du côté gauche.
- Si nécessaire, déconnecter la tige de purge de l'articulation de la poignée de la chasse d'eau. Retirer les vis qui fixent la tige de purge au *Flushmate*® et les utiliser pour fixer la tige de purge au nouveau *Flushmate*®.
- Desserrer les écrous sur les boulons qui font saillie sur la face inférieure de la toilette, sous le réservoir de porcelaine. Ces écrous doivent être desserrés comme des écrous de roue sur une roue d'automobile; alterner entre eux au lieu de les retirer complètement un à un.
- Une fois que les écrous ont été retirés, lever le réservoir de porcelaine en suivant un axe vertical vers le haut pour le retirer de la cuvette. Vider toute eau résiduelle qui peut s'être accumulée dans le réservoir de porcelaine. Déposer le réservoir à plat sur sa face arrière dans un endroit sûr.
- Retirer le joint d'étanchéité qui relie le réservoir à la cuvette (de type beignet, épais et spongieux) de l'extension de vidage et dévisser le gros écrou auto-freiné situé au centre du fond du réservoir de porcelaine. Une clé tricoise fonctionne bien pour cette étape, mais tout outil pouvant écarter et s'adapter à l'écrou auto-freiné en plastique de 3 po fonctionnera.
- Glisser le système *Flushmate*® hors du réservoir de porcelaine.
- Placer le nouveau joint d'étanchéité « de réservoir à réservoir » (joint plat en caoutchouc avec des nervures sur le côté) sur le nouveau *Flushmate*®, les nervures faisant face vers le bas. Certains joints d'étanchéité « de réservoir à réservoir » ne comportent pas de nervures; l'installation de ces joints est universelle. Glisser le système *Flushmate*® dans le réservoir de porcelaine. Il est préférable d'insérer d'abord la tige d'alimentation dans le réservoir de porcelaine et ensuite dans la cuve *Flushmate*®.
- Visser les deux écrous auto-freinés dans les filetages exposés (tige d'alimentation et extension de vidage) sur le fond du réservoir de porcelaine.
- Placer le joint d'étanchéité « réservoir à cuvette » sur l'extension de vidage exposée et remettre en place le réservoir en le fixant à la cuvette.
- Fixer les rondelles de laiton et les écrous hexagonaux à chaque boulon (en s'assurant que vous placez les rondelles avant les écrous hexagonaux) et bien serrer. Au moment de serrer le réservoir aux écrous de la cuvette, utiliser la méthode d'alternance en appliquant une pression vers le bas sur chacun des côtés pendant que vous serrez les écrous sur ce côté. En conséquence, vous ferez incliner le système dans la direction des écrous que vous serrez. Vous devez serrer les écrous suffisamment afin d'empêcher toute fuite (lorsque la chasse d'eau est tirée) entre le réservoir et la cuvette, mais pas assez serré pour briser la porcelaine.
- Fixer à nouveau en place la conduite d'alimentation d'eau à la tige d'alimentation et ouvrir la valve d'alimentation. Attendre que le *Flushmate*® se mette à fonctionner (se remplit d'eau et le cycle de remplissage cesse) et tirer la chasse d'eau. Si le *Flushmate*® ne se met pas en marche et l'eau continue à le traverser, vous devez ajuster la cartouche et peut-être la tête de vérin. Consulter le manuel du propriétaire pour plus d'information sur les ajustements ou visitez <http://www.flushmate.com/documentlibrary>

Replacement Instructions for One Piece *Flushmate*® Tanks

Products: One Piece Toilet Applications (M-102540 Models)

Tools Required:

- Large Adjustable Wrench for 3" nut (recommend Flushmate ST100100 3-in-1 wrench)
- 6" Pliers
- Philips and Slotted screwdrivers

Instructions:

- Turn off water at the supply stop. Flush the toilet to relieve water and air pressure from the *Flushmate*® tank. Disconnect water supply line from the supply shank and remove the lock nut that holds the supply shank in place. The supply shank protrudes from the bottom of the china tank on the left hand side.
- Loosen the nuts on the bolts protruding from the underside of the toilet, below the china tank. These nuts should be loosened much like lug nuts on an automobile wheel; alternate between them instead of completely removing one at a time.
- Once the nuts have been removed, lift the *Flushmate*® tank straight up out of the toilet tank. Empty any residual water that may have accumulated in the china tank and then set it down flat on the backside with the front of the china tank facing the ceiling.
- If necessary, disconnect the Flushrod from the flush-handle linkage. Remove the screws that attach the Flushrod to the *Flushmate*® and use them to attach the Flushrod to the new *Flushmate*®.
- Remove rubber washers from the bolts and install them on the new *Flushmate*®.
- If the "tank to tank" gasket is attached to the *Flushmate*® remove it and place it on the new *Flushmate*®. Contact the fixture manufacturer for replacement if required.

If equipped with a Drain Valve Assembly

- > If the Drain Valve Assembly is intact and not broken you can proceed to the next step.
 - > If the Drain Valve Assembly is broken you will need to replace it.
 - At the inside bottom of the tank you will see a small the Drain Valve Assembly.
 - Either pull it out or unthread it based on your fixture manufacturer. If you have to unthread it out of the china tank you will need to put your fingers inside the large discharge outlet in the china tank and hold the locknut, while unthreading the Drain Valve Assembly.
 - Once you remove the Drain Valve Assembly, make sure that the small white plastic ball is intact. If the ball is missing you will need to remove it from the toilet bowl.
 - To remove this ball, you will need to remove the from the floor, gently lay the toilet on the backside and gently rock the toilet back and fourth (from side to side) until the ball rolls out.
 - Next you will need to reinstall the toilet back on the floor.
 - Then install the new Drain Valve Assembly, do the reverse as you did to remove it.
- Reinstall the *Flushmate*® into china tank, by aligning bolts through the holes and the threaded shank through the larger hole on the left-hand side.
 - Attach new brass washers and brass hex nuts to each bolt (making sure you put the washers on before the hex nuts) and tighten securely. When tightening the tank to bowl nuts, use the alternating method while putting downward pressure on each side as you tighten the nuts on that side. In effect, you will be "rocking" the tank in the direction of the nuts you are tightening. You must get the bolts tight enough to prevent any leakage (When flushed) between the tank and the bowl, but not so tight that you risk breaking, the china.
 - Reattach water supply line to the supply shank and turn on the supply stop. Wait for *Flushmate*® to set up (fill with water and stop "cycling") and flush the toilet. If the *Flushmate*® doesn't setup and water continues to run through it, you will need to adjust the cartridge and perhaps the actuator cap. See the owners manual for adjustment of visit <http://www.flushmate.com/documentlibrary/>

Instrucciones para sustituir tanque de una pieza *Flushmate*®

Productos: Una pieza para inodoro Aplicaciones (Modelos M-102540)

Herramientas necesarias:

- Llave ajustable grande de tuerca de 3"
- (se recomienda Flushmate ST100100 llave 3 en 1)
- Pinzas de 6"
- Desarmadores Philips y desarmadores de ranura

Instrucciones:

- Cierre el agua en la llave de paso. Descargue el inodoro para descargar el agua y la presión de aire del tanque *Flushmate*®. Desconecte la línea de suministro del vástago de suministro y quite la tuerca que sujeta el tanque de suministro en su lugar. El vástago de suministro sobresale de la parte inferior izquierda del tanque de porcelana.
- Aloje las tuercas de los tornillos que sobresalen de la parte inferior de la taza del baño, debajo del tanque de porcelana. Estos pernos deben aflojarse como tuercas de una rueda del automóvil; alternar entre ellas en lugar de eliminar por completo una a la vez.
- Una vez removidas las tuercas, levante el tanque *Flushmate*® directamente fuera del tanque de porcelana y de la taza. Vacíe el agua residual que pueda haberse acumulado en el tanque de porcelana. Coloque el tanque de porcelana con el frente hacia arriba.
- Si es necesario, desconecte la varilla de elevación de la palanca. Quite los tornillos que sujetan la varilla de elevación al *Flushmate*® y utilícelos cuando fije la varilla al nuevo *Flushmate*®.
- Retire las arandelas de goma de los pernos e instálelas en el nuevo *Flushmate*®.
- Si la junta de "tanque a tanque" se encuentra conectada al *Flushmate*®, remuévala y colóquela en el nuevo *Flushmate*®. Contacte al fabricante de los accesorios para pedir un reemplazo si es necesario.

Si está equipado con un conjunto de la válvula de drenaje

- > Si el conjunto de la válvula de drenaje está intacto y no roto, se puede proceder al siguiente paso.
 - > Si el conjunto de la válvula de drenaje se rompe tendrá que reemplazarlo.
 - En la parte inferior del interior del tanque verá un pequeño Conjunto de válvula de drenaje.
 - Jálelo o desenrosque según el fabricante. Si tiene que desenroscarlo hacia fuera del tanque de porcelana tendrá que poner los dedos dentro de la gran salida de descarga en el tanque de porcelana y sostener la tuerca de seguridad mientras que desenroscar el Conjunto de válvula de drenaje
 - Una vez que retire el conjunto de la válvula de drenaje, asegúrese de que la pequeña bola de plástico blanca está intacta. Si la pelota no se encuentra, necesitará sacarla de la taza del inodoro.
 - Para eliminar esa bola tendrá que quitarla del suelo, coloque suavemente el inodoro sobre su parte trasera y suavemente columpie el inodoro hacia atrás y adelante (de lado a lado) hasta que la bola rueda hacia fuera.
 - A continuación tendrá que volver a colocar el inodoro en el piso.
 - Entonces instale el nuevo Conjunto de la válvula de drenaje y haga lo inverso tal como lo hizo para quitarla.
- Vuelva a instalar el *Flushmate*® en el tanque de porcelana, alineando los pernos con los agujeros y el vástago roscado a través el agujero más grande en el lado izquierdo.
 - Coloque las arandelas de latón y las tuercas hexagonales de cada perno (asegurándose de poner las arandelas antes de las tuercas hexagonales) y apriete bien. Al apretar las tuercas de la taza al tanque, utilice el método de alternancia mientras hace presión hacia abajo en cada lado mientras aprieta las tuercas en ese lado. En efecto, se encontrará "meciendo" el sistema en dirección de las tuercas que está apretando. Debe apretar los tornillos suficientemente para evitar cualquier fuga (al jalar el agua) entre el tanque y la taza, pero no muy fuerte para no romper el tanque de porcelana.
 - Vuelva a colocar la línea de suministro de agua al vástago de suministro y dé vuelta a la llave de paso. Espere a que *Flushmate*® se establezca (se llene con agua y termine su "ciclo") y jale de la cadena. Si el *Flushmate*® no se establece y el agua continúa circulando, tendrá que ajustar el cartucho y tal vez la tapa para accionar. Vea el manual del propietario para ajustar o visite <http://www.flushmate.com/documentlibrary>

Instructions de remplacement pour les produits de réservoir *Flushmate*® en une partie

Produits: Applications de toilettes en une seule partie (M-102540 Models)

Outils requis:

- Grande clé ajustable pour écrou de 3 po
- (clé Flushmate ST100100 3-in-1 recommandée)
- Pinces de 6 po
- Tournevis Philips et tournevis plat

Instructions:

- Couper l'alimentation en eau à la valve principale. Vider la toilette pour libérer la pression d'eau et d'air du système *Flushmate*®. Déconnecter la conduite d'alimentation de la tige d'alimentation et retirer l'écrou auto-freiné qui tient la tige d'alimentation en place. La tige d'alimentation fait saillie sur le fond du réservoir de porcelaine, du côté gauche.
- Desserrer les écrous sur les boulons qui font saillie sur la face inférieure de la toilette, sous le réservoir de porcelaine. Ces écrous doivent être desserrés comme des écrous de roue sur une roue d'automobile; alterner entre eux au lieu de les retirer complètement un à un.
- Une fois que les écrous ont été retirés, lever le réservoir de porcelaine en suivant un axe droit vers le haut pour le retirer de la cuvette. Vider toute eau résiduelle qui peut s'être accumulée dans le réservoir de porcelaine. Déposer le réservoir à plat sur sa face arrière, sa partie avant faisant face au plafond.
- Si nécessaire, déconnecter la tige de purge de l'articulation de la poignée de la chasse d'eau. Retirer les vis qui fixent la tige de purge au *Flushmate*® et les utiliser pour fixer la tige de purge au nouveau *Flushmate*®.
- Retirer les rondelles de caoutchouc des boulons et les installer sur le nouveau *Flushmate*®.
- Si le joint d'étanchéité « réservoir à réservoir » est fixé au *Flushmate*®, le retirer et le placer sur le nouveau *Flushmate*®. Contacter le fabricant d'appareils de plomberie pour un remplacement si nécessaire.

Si équipé d'un assemblage de robinet de purge

- > Si l'assemblage de robinet de purge est intact, vous pouvez passer à la prochaine étape.
 - > Si l'assemblage de robinet de purge est brisé, vous devez le remplacer.
 - Au fond à l'intérieur du réservoir, vous verrez un petit assemblage de robinet de purge.
 - Vous pouvez le tirer pour le sortir ou le dévisser, dépendamment du fabricant de votre appareil de plomberie. Si vous devez le dévisser pour le retirer du réservoir de porcelaine, vous devez mettre vos doigts dans le gros conduit d'écoulement dans le réservoir de porcelaine et tenir l'écrou auto-freiné tout en dévissant l'assemblage de robinet de purge.
 - Une fois que vous avez retiré l'assemblage de robinet de purge, assurez-vous que la petite boule de plastique blanc est intacte. Si la boule est absente, vous devrez la retirer de la cuvette.
 - Pour retirer cette boule, vous devez retirer la toilette du plancher, doucement la placer sur sa face arrière et balancer doucement la toilette d'un côté à l'autre jusqu'à ce que la boule roule à l'extérieur.
 - Ensuite, vous devez réinstaller la toilette sur le plancher.
 - Installer ensuite le nouvel assemblage de robinet de purge, faites l'inverse de ce que vous avez fait pour le retirer.
- Réinstaller le *Flushmate*® dans le réservoir de porcelaine, en alignant les boulons dans les trous et la tige filetée dans le plus gros trou du côté gauche.
 - Fixer les rondelles de laiton et les écrous hexagonaux à chaque boulon (en s'assurant que vous placez les rondelles avant les écrous hexagonaux) et bien serrer. Au moment de serrer le réservoir aux écrous de la cuvette, utiliser la méthode d'alternance en appliquant une pression vers le bas sur chacun des côtés pendant que vous serrez les écrous sur ce côté. En conséquence, vous ferez incliner le système dans la direction des écrous que vous serrez. Vous devez serrer les écrous suffisamment afin d'empêcher toute fuite (lorsque la chasse d'eau est tirée) entre le réservoir et la cuvette, mais pas assez serré pour briser la porcelaine.
 - Fixer à nouveau en place la conduite d'alimentation d'eau à la tige d'alimentation et ouvrir la valve d'alimentation. Attendre que le *Flushmate*® se mette à fonctionner (se remplit d'eau et le cycle de remplissage cesse) et tirer la chasse d'eau. Si le *Flushmate*® ne se met pas en marche et l'eau continue à le traverser, vous devez ajuster la cartouche et peut-être la tête de vérin. Consulter le manuel du propriétaire pour plus d'information sur les ajustements ou visitez <http://www.flushmate.com/documentlibrary>

Flushmate® Limited Warranty | Effective July 1, 2017

What Is Covered Under The Limited Warranty

Subject to the terms, conditions, limitations and exclusions of this limited warranty, the Flushmate division of Sloan Valve Company ("Flushmate") warrants to the end-user owner, as further defined herein, that the Flushmate Pressure-Assist System ("Flushmate System") will be free from defects in material and/or workmanship for a period described below:

Original Equipment Flushmate System	10 years
Replacement Flushmate System	5 years
Replacement Parts or Accessories	1 year

The warranty period begins on the original date of purchase ("Purchase Date"). In the absence of proof of the Purchase Date, the warranty period begins on the manufacture date ("Manufacture Date").

For Original Equipment and Replacement Flushmate Systems, the Manufacture Date is located in the Flushmate System's date-coded serial number, which is printed on the label on top of the Flushmate System. The first six numerals of the Flushmate System's serial number show the Manufacture Date by month (first two numerals), day (second two numerals) and year (last two numerals). For further information regarding the location of the Manufacture Date, you may reference the user manual ("User Manual") that was supplied with your Flushmate System, which is also available at www.flushmate.com. If, during the limited warranty period, the Flushmate System is found to be defective in material and/or workmanship, Flushmate will, at its sole option: (1) replace the defective Flushmate System component(s); or (2) if necessary, replace the entire Flushmate System.

Who Is Covered Under The Limited Warranty

This Limited Warranty is provided solely to the end-user owner of the Flushmate System ("You" or "Your").

Limitation Of Implied Warranties

TO THE MAXIMUM EXTENT PERMITTED BY APPLICABLE LAW, ANY IMPLIED WARRANTIES ON THE FLUSHMATE SYSTEM, INCLUDING ANY WARRANTY OF MERCHANTABILITY OR FITNESS FOR A PARTICULAR PURPOSE, ARE LIMITED TO THE SAME DURATION AS THE EXPRESS LIMITED WARRANTY PERIOD STATED HEREIN.

Some States do not allow limitations on how long an implied warranty lasts, so the above limitation may not apply to You.

Limitation Of Damages

TO THE MAXIMUM EXTENT PERMITTED BY APPLICABLE LAW, IN NO EVENT SHALL FLUSHMATE BE LIABLE FOR ANY INDIRECT, SPECIAL, INCIDENTAL, EXEMPLARY OR CONSEQUENTIAL DAMAGES OF ANY KIND OR NATURE (INCLUDING, BUT NOT LIMITED TO, DAMAGES FOR LOSS OF BUSINESS OR PROFITS, INJURY OR DAMAGE TO PROPERTY OR PERSONS, YOUR INABILITY OR ANY OTHER PERSON'S INABILITY TO USE THE FLUSHMATE SYSTEM OR ANY LABOR OR OTHER COSTS OR EXPENSES INCURRED IN CONNECTION WITH REPLACING THE FLUSHMATE SYSTEM, ITS COMPONENT(S) OR THE TOILET FIXTURE CONTAINING THE FLUSHMATE SYSTEM, WHETHER FOR BREACH OF WARRANTY, BREACH OF CONTRACT, TORT OR OTHERWISE). TO THE MAXIMUM EXTENT PERMITTED BY APPLICABLE LAW, IN NO EVENT SHALL FLUSHMATE BE LIABLE FOR DAMAGES RESULTING FROM IMPROPER OR INCORRECT INSTALLATION, OPERATION, MAINTENANCE, USE, REPAIR OR REPLACEMENT OF THE FLUSHMATE SYSTEM, ITS COMPONENT(S) OR THE TOILET FIXTURE CONTAINING THE FLUSHMATE SYSTEM, OR FOR DAMAGES CAUSED BY ALTERATION, MODIFICATION, MISUSE OR ABUSE OF, OR NEGLIGENCE OR CARELESS HANDLING WITH RESPECT TO, THE FLUSHMATE SYSTEM, ITS COMPONENT(S) OR THE TOILET FIXTURE CONTAINING THE FLUSHMATE SYSTEM. IN NO EVENT SHALL THE LIABILITY OF FLUSHMATE EXCEED THE COST OF A REPLACEMENT FLUSHMATE SYSTEM.

Some States do not allow the exclusion or limitation of incidental or consequential damages, so the above limitation or exclusion may not apply to You.

Limitation Of Express Warranties

THIS LIMITED WARRANTY SETS FORTH THE ENTIRE AGREEMENT BY FLUSHMATE REGARDING ITS LIABILITIES AND OBLIGATIONS WITH RESPECT TO THE FLUSHMATE SYSTEM. THERE ARE NO PROMISES, REPRESENTATIONS, WARRANTIES, COVENANTS, AGREEMENTS, UNDERTAKINGS OR GUARANTEES WITH RESPECT TO THE FLUSHMATE SYSTEM OTHER THAN THOSE EXPRESSLY SET FORTH HEREIN. NO ORAL OR WRITTEN ADVICE, RECOMMENDATION, AFFIRMATION OF FACT, DESCRIPTION OF GOODS OR SPECIFICATION RELATING TO THE FLUSHMATE SYSTEM SHALL CONSTITUTE, OR BE DEEMED TO CONSTITUTE, A WARRANTY WITH RESPECT TO THE FLUSHMATE SYSTEM. EXCEPT FOR THIS EXPRESS LIMITED WARRANTY AND TO THE MAXIMUM EXTENT PERMITTED BY APPLICABLE LAW, FLUSHMATE DOES NOT MAKE ANY OTHER WARRANTY FOR THE FLUSHMATE SYSTEM.

Duration Of The Limited Warranty

Original Equipment Flushmate System

The duration of the Limited Warranty is 10 years from the Purchase Date. If You are unable to provide proof of the Purchase Date, the duration of the Limited Warranty is 10 years from the Manufacture Date.

Replacement Flushmate System

The duration of the Limited Warranty is 5 years from the Purchase Date. If You are unable to provide proof of the Purchase Date, the duration of the Limited Warranty is 5 years from the Manufacture Date.

Replacement Parts or Accessories

Replacement Part(s) are identified as, but not limited to, the Lower Supply, Upper Supply, and Flush Valve Cartridge. The duration of the Limited Warranty is 1 year from the Purchase Date. If You are unable to provide proof of the Purchase Date, the duration of the Limited Warranty is 1 year from the date of shipment, per Flushmate records, at its sole discretion.

Accessories are identified as, but not limited to Intelliflush Systems, Handle Replacement Kits, Handles and Trip Levers. The duration of the Limited Warranty is 1 year from the Purchase Date. If You are unable to provide proof of the Purchase Date, the duration of the Limited Warranty is 1 year from the date of shipment, per Flushmate records, at its sole discretion.

Conditions, Limitations And Exclusions

1. This Limited Warranty does not cover any Flushmate System if the Flushmate System is not installed, operated, maintained and used in accordance with the User Manual. It is an express condition of this Limited Warranty that You install, operate, maintain and use the Flushmate System according to the User Manual. ACCORDINGLY, THIS LIMITED WARRANTY IS VOID AND FLUSHMATE SHALL NOT HAVE ANY RESPONSIBILITY OR LIABILITY UNDER THIS LIMITED WARRANTY IF THE FLUSHMATE SYSTEM IS NOT INSTALLED, OPERATED, MAINTAINED AND USED IN ACCORDANCE WITH THE USER MANUAL.

2. This Limited Warranty does not cover any Flushmate System if the Flushmate System is subject to water supply line pressures greater or less than those specified in the User Manual.

3. This Limited Warranty does not cover any Flushmate System if the Flushmate System has been altered, modified, misused, abused, neglected or handled carelessly. By way of example and not by limitation, the following constitutes alteration, modification, misuse, abuse, neglect and/or careless handling of the

Flushmate System and will void this Limited Warranty: (i) use of a non-potable water supply or a hot/tempered water supply; (ii) use of petroleum based lubricants or cleaning products containing chlorine (i.e. household bleach, drop-in blocks or tablets, or disinfectants) that are applied or inserted into the toilet tank and/or the Flushmate System; and (iii) putting antifreeze or any other chemical agents in the toilet tank or in the Flushmate System. By further way of example and not by limitation, removal or damage to the serial number label constitutes alteration, modification, misuse, abuse, neglect and/or careless handling of the Flushmate System and will void this Limited Warranty.

4. This Limited Warranty does not cover any Flushmate System if the Flushmate System and/or its component(s) is/are repaired or replaced improperly or incorrectly. While Flushmate does not require that You use its parts or accessories in order to obtain Limited Warranty coverage, Flushmate recommends that You use parts or accessories that are recommended by Flushmate. It is an express condition of this Limited Warranty that the Flushmate System and its component(s) be repaired or replaced properly and correctly. ACCORDINGLY, THIS LIMITED WARRANTY IS VOID AND FLUSHMATE SHALL NOT HAVE ANY RESPONSIBILITY OR LIABILITY UNDER THIS LIMITED WARRANTY IF THE FLUSHMATE SYSTEM, AND/OR ITS COMPONENT(S), IS/ARE REPAIRED OR REPLACED IMPROPERLY OR INCORRECTLY.

5. This Limited Warranty does not cover any problems which result from conditions beyond Flushmate's control including, but not limited to, acts of God (such as floods, earthquakes, hurricanes, tornados, volcanoes and volcanic ash, lightning, windstorm, hail or fires), improper or incorrect installation, operation, maintenance, use, repair or replacement of the Flushmate System, alteration, modification, misuse, abuse, neglect or careless handling of the Flushmate System, problems related to the public and/or private water supply including, but not limited to, water quality and chemical content, end-user plumbing configurations, government restrictions, domestic or international problems such as wars, insurrections, strikes, explosions, riots, civil disturbances and/or labor disputes or any other causes beyond Flushmate's control.

6. This Limited Warranty applies only to the Flushmate System. Nothing contained herein constitutes a warranty by Flushmate on any fixture, plumbing device or configuration, part, accessory or any other device, item or product other than the Flushmate System. Flushmate accepts no responsibility for the failure, or any damage resulting from the failure, of any fixture, plumbing device or configuration, part, accessory or any other device, item or product that Flushmate does not sell.

What The Purchaser Must Do To Get Limited Warranty Service

To make a claim under this Limited Warranty, You must contact Flushmate within 30 days of discovery of the defect in material and/or workmanship giving rise to the claim by one of the following methods: (1) call Flushmate's Customer Service Department at 800-533-3460 (toll-free) or at 248-491-7070; (2) write Flushmate at Flushmate, Attn: Warranty Submission, 30075 Research Drive, New Hudson, Michigan, 48165-8548; or (3) email Flushmate at warrantyinfo@flushmate.com. You must provide Flushmate with: (a) a full description of the defect in material and/or workmanship; (b) the Flushmate System's serial number; and (c) valid proof of the Purchase Date (which can include, without limitation, originals or photocopies of the following documents if they reflect the Purchase Date: the purchase receipt, a new Flushmate System installation work order or a credit card statement). If You do not have valid proof of the Purchase Date, the Limited Warranty period will be 10 years from the Manufacture Date for Original Equipment Flushmate Systems and 5 years from Manufacture Date for Replacement Flushmate Systems and 1 year from the date of shipment for Replacement Part(s), as stated herein. Flushmate shall then have a reasonable opportunity to investigate the claim prior to determining whether relief is available under this Limited Warranty. Such investigation shall include evaluation of the claimed defect(s) in material and/or workmanship, either via telephone, via electronic mail, or by physical evaluation of the Flushmate System at Flushmate or at the location of Your Flushmate System. If a physical evaluation of the Flushmate System is necessary, Flushmate will cover the costs of the physical evaluation (though Flushmate will pay only for normal (non-expedited) shipping costs) and Flushmate will provide You with all other necessary details.

During its investigation, Flushmate may request additional information from You in order to determine whether the conditions set forth in this Limited Warranty have been satisfied and whether any limitations or exclusions apply. You must respond promptly to Flushmate's requests for such additional information. Flushmate will not be required to provide relief pursuant to this Limited Warranty without being given a reasonable opportunity to investigate the claim.

What Flushmate Will Do Under The Limited Warranty

If, after investigating a claim made under this Limited Warranty, Flushmate determines that the Flushmate System contains a defect in material and/or workmanship and that the claim under this Limited Warranty is valid, Flushmate will, at its sole option under this Limited Warranty: (1) replace the defective Flushmate System component(s); or (2) if necessary, replace the entire Flushmate System. This is the sole remedy available under this Limited Warranty. The Limited Warranty applicable to any replacement Flushmate System will extend only for the time remaining under this Limited Warranty. If shipment of any goods under this Limited Warranty is necessary, Flushmate will be responsible for normal (non-expedited) shipping costs. To the extent that You seek expedited shipment of goods under this Limited Warranty, the expedited shipping costs will be Your responsibility and Flushmate will not cover those costs.

IN NO EVENT SHALL THE LIABILITY OF FLUSHMATE EXCEED THE COST OF A REPLACEMENT FLUSHMATE SYSTEM.

What Flushmate Will Not Do Under The Limited Warranty

To the maximum extent permitted by applicable law, Flushmate will not pay for any labor, expedited shipping costs or any other incidental charges (other than normal (non-expedited) shipping costs) incurred in connection with the replacement of the Flushmate System or its component(s) under this Limited Warranty. Those costs, along with any additional costs and expenses beyond the cost of a replacement Flushmate System, shall be Your sole responsibility and are excluded from coverage under this Limited Warranty.

Flushmate System Registration

Product registration allows Flushmate to deliver product information to You. To register Your Flushmate System, You may:

- 1) return the product registration card to Flushmate, 30075 Research Drive, New Hudson, Michigan, 48165-8548;
- 2) register the Flushmate System online at www.flushmate.com; or
- 3) register the Flushmate System by calling 800-533-3460 (toll-free) or 248-446-5300.

Although Flushmate encourages end-users to register their Flushmate Systems, failure to register the Flushmate System will not diminish Your Limited Warranty rights.

Entire Agreement

This Limited Warranty is the entire agreement between You and Flushmate and contains the only warranty extended by Flushmate for the Flushmate System. No employee or agent of Flushmate or any other party is authorized to make any other warranty in addition to this Limited Warranty.

How State Law Relates To This Limited Warranty

This Limited Warranty gives You specific legal rights, and You may also have other rights which vary from State to State.

Flushmate® Garantía limitada | Vigencia a partir del 1 de julio de 2017

Lo que está cubierto bajo la garantía limitada

Sujeto a los términos, condiciones, limitaciones y exclusiones de esta garantía limitada, la división de Flushmate Sloan Flushmate Valve Company (**Flushmate**) garantiza al usuario final-propietario, según se define en el presente documento, que el sistema Flushmate Pressure-Assist ("sistema Flushmate") estará libre de defectos de material o mano de obra durante los períodos que se indican a continuación:

Sistema Flushmate, equipamiento original	10 años
Sistema Flushmate de reemplazo	5 años
Repuestos o accesorios de reemplazo	1 año

El período de garantía comienza en la fecha de compra original ("**Fecha de compra**"). En caso de no existir prueba de fecha de compra, el período de garantía comienza en la fecha de fabricación ("**Fecha de fabricación**").

Para Equipos originales y de reemplazo de sistemas Flushmate, la fecha de fabricación se encuentra en el número de serie codificado por fecha, el cual está impreso en la etiqueta de la parte superior del sistema Flushmate. Los seis primeros números del número de serie del sistema Flushmate indican la fecha de fabricación por mes (los primeros dos dígitos), día (dos dígitos siguientes) y año (dos últimos dígitos). Para obtener más información acerca de la ubicación de la fecha de fabricación, se puede consultar el manual de usuario ("**Manual de usuario**") proporcionado con su sistema Flushmate, que también está disponible en www.flushmate.com. Si, durante el período de garantía limitada, se detectan defectos de material o mano de obra en el sistema, Flushmate a su única opción podrá: (1) Sustituir el o los componentes defectuosos del sistema Flushmate; o (2) si es necesario, sustituir todo el sistema Flushmate.

Quien está cubierto bajo la garantía limitada

Esta Garantía Limitada se proporcionan únicamente al usuario final del sistema Flushmate ("**usted**" o "**su**").

Limitación de las garantías implícitas

EN LA MÁXIMA MEDIDA PERMITIDA POR LA LEY APLICABLE, TODA GARANTÍA IMPLÍCITA DEL SISTEMA FLUSHMATE, INCLUIDA CUALQUIER GARANTÍA DE COMERCIABILIDAD O IDONEIDAD PARA UN PROPÓSITO EN PARTICULAR, ESTÁ LIMITADA A LA MISMA DURACIÓN QUE EL PERÍODO DE GARANTÍA LIMITADA EXPRESADO EN ESTE DOCUMENTO.

Algunos estados no permiten limitaciones en la duración de una garantía implícita, por lo que la limitación anterior puede no aplicarse a usted.

Limitación de daños

EN LA MÁXIMA MEDIDA PERMITIDA POR LA LEY APLICABLE, FLUSHMATE NO SERÁ RESPONSABLE EN NINGÚN CASO POR CUALQUIER DAÑO INDIRECTO, ESPECIAL, INCIDENTAL, CONSECUENCIAL O EJEMPLAR DE CUALQUIER TIPO O NATURALEZA (INCLUYENDO, PERO NO LIMITADO A, DAÑOS POR PÉRDIDA DE NEGOCIO O LUCRO CESANTE, DAÑOS O LESIONES A LAS PERSONAS O A LOS BIENES, SU INCAPACIDAD O LA DE CUALQUIER OTRA PERSONA PARA UTILIZAR EL SISTEMA FLUSHMATE O CUALQUIER COSTO DE MANO DE OBRA O DE OTRO TIPO INCURRIDO EN RELACIÓN CON LA SUSTITUCIÓN DEL SISTEMA FLUSHMATE, SU(S) COMPONENTE(S) O EL INODORO QUE CONTIENE EL SISTEMA FLUSHMATE, YA SEA POR INCUMPLIMIENTO DE GARANTÍA, INCUMPLIMIENTO DE CONTRATO, AGRAVIO O CUALQUIER OTRO MOTIVO). EN LA MÁXIMA MEDIDA PERMITIDA POR LA LEY APLICABLE, FLUSHMATE NO SERÁ EN NINGÚN CASO RESPONSABLE POR DAÑOS RESULTANTES DE UN USO INADECUADO, INSTALACIÓN INCORRECTA, OPERACIÓN, MANTENIMIENTO, USO O REPARACIÓN DEL SISTEMA FLUSHMATE, SUS COMPONENTES O EL INODORO QUE CONTIENE EL SISTEMA FLUSHMATE O POR DAÑOS CAUSADOS POR ALTERACIONES, MODIFICACIONES MAL USO, ABUSO, NEGLIGENCIA O MANIPULACIÓN DESCUIDADA DEL SISTEMA FLUSHMATE, SUS COMPONENTES O EL INODORO QUE CONTIENE EL SISTEMA FLUSHMATE. EN NINGÚN CASO LA RESPONSABILIDAD DE FLUSHMATE EXCEDERÁ EL COSTO DE REEMPLAZO DEL SISTEMA FLUSHMATE.

Algunos estados no permiten limitaciones en la exclusión o limitación de los daños incidentales o de consecuencia, por lo que la limitación anterior puede no aplicarse a usted.

Limitación de las garantías expresas

ESTA GARANTÍA LIMITADA ESTABLECE EL ACUERDO COMPLETO POR PARTE DE FLUSHMATE CON REFERENCIA A SUS OBLIGACIONES Y RESPONSABILIDADES CON RESPECTO AL SISTEMA FLUSHMATE. NO EXISTEN PROMESAS, REPRESENTACIONES, GARANTÍAS, PACTOS, ACUERDOS, COMPROMISOS O GARANTÍAS CON RESPECTO AL SISTEMA FLUSHMATE DIFERENTES DE LOS EXPRESAMENTE ESTABLECIDOS EN ESTE DOCUMENTO. NINGÚN CONSEJO ORAL O ESCRITO, RECOMENDACIÓN, AFIRMACIÓN O HECHO, DESCRIPCIÓN DE ARTÍCULOS O ESPECIFICACIONES RELATIVAS AL SISTEMA FLUSHMATE CONSTITUIRÁ O SERÁ CONSIDERADO PARTE DE UNA GARANTÍA CON RESPECTO AL SISTEMA FLUSHMATE CON LA EXCEPCIÓN DE ESTA GARANTÍA LIMITADA EXPRESA Y EN LA MÁXIMA MEDIDA PERMITIDA POR LA LEY APLICABLE, FLUSHMATE NO PROPORCIONA NINGUNA OTRA GARANTÍA PARA EL SISTEMA FLUSHMATE.

Duración de la garantía limitada

Sistema Flushmate, equipamiento original

La duración de la garantía limitada es de 10 años a partir de la fecha de compra. Si a usted no le resulta posible de proporcionar prueba de la fecha de compra, la duración de la garantía limitada es de 10 años contados a partir de la fecha de fabricación.

Sistema Flushmate de reemplazo

La duración de la garantía limitada es de 5 años a partir de la fecha de compra. Si a usted no le resulta posible de proporcionar prueba de la fecha de compra, la duración de la garantía limitada es de 5 años contados a partir de la fecha de fabricación.

Repuestos o accesorios de reemplazo

Las partes de repuesto se identifican como, pero no limitadas a, el suministro inferior, el suministro superior y el cartucho de la válvula de descarga. La duración de la garantía limitada es de 1 año a partir de la fecha de compra. Si a usted no le resulta posible de proporcionar prueba de la fecha de compra, la duración de la garantía limitada es de 1 año contados a partir de la fecha de fabricación.

Los accesorios son identificados como pero no limitados a, los sistemas Inteliflush, los kits de reemplazo de manijas, manijas y palancas de activación. La duración de la garantía limitada es de 1 año a partir de la fecha de compra. Si a usted no le resulta posible de proporcionar prueba de la fecha de compra, la duración de la garantía limitada es de 1 año contado a partir de la fecha de fabricación.

Condiciones, limitaciones y exclusiones

1. Esta garantía limitada no cubre ningún sistema Flushmate si dicho sistema no está instalado, operado, mantenido y utilizado de conformidad con el Manual de usuario. Es una condición expresa de esta garantía limitada el instalar, operar, mantener y utilizar el sistema Flushmate siguiendo las instrucciones del Manual de usuario. EN CONSECUENCIA, ESTA GARANTÍA LIMITADA SERÁ NULA Y FLUSHMATE NO TENDRÁ NINGUNA RESPONSABILIDAD U OBLIGACIÓN BAJO ESTA GARANTÍA LIMITADA SI EL SISTEMA FLUSHMATE NO ESTÁ INSTALADO, OPERADO, MANTENIDO Y UTILIZADO DE CONFORMIDAD CON EL MANUAL DE USUARIO.

2. Esta garantía limitada no cubre ningún sistema Flushmate si el mismo está sometido a presiones de línea de suministro de agua mayores o menores que aquellas especificadas en el Manual de usuario.

3. Esta garantía limitada no cubre ningún sistema Flushmate si el sistema Flushmate fue alterado, modificado usado en forma inadecuada, abusado, tratado con negligencia o en forma descuidada. A modo de ejemplo y sin implicar limitación, los siguientes constituyen una alteración, modificación, uso inadecuado, abuso, descuido y/u operación descuidada del sistema Flushmate y anularán esta garantía limitada: (i) el uso de una fuente de agua no potable o un suministro de agua templada/caliente; (ii) el uso de lubricantes a base de petróleo o productos de limpieza que contengan cloro (blanqueador casero, bloques o tabletas para dejar caer

o desinfectantes) que se aplican o se insertan en el tanque del inodoro y/o el sistema Flushmate; y (iii) poner anticongelante u otros agentes químicos en el tanque del inodoro o en el sistema Flushmate. A modo de ejemplo y sin implicar limitación, el retirar o dañar la etiqueta con número de serie constituye una alteración, modificación, uso inadecuado, abuso, descuido y/u operación descuidada del sistema Flushmate y anulará esta garantía limitada.

4. Esta garantía limitada no cubre ningún sistema Flushmate si el sistema Flushmate y/o su(s) componente(s) es/son reparado(s) o sustituido(s) de forma inadecuada o incorrecta. A pesar de que Flushmate no requiere que se utilicen sus repuestos o accesorios a efectos de obtener una cobertura de garantía limitada, Flushmate recomienda que usted utilice repuestos y accesorios recomendados por Flushmate. Es una condición expresa de esta garantía limitada que el sistema Flushmate y sus componentes sean reparados o sustituidos de forma adecuada y correcta. En consecuencia, esta garantía limitada será nula y Flushmate no tendrá ninguna responsabilidad u obligación bajo esta garantía limitada si el sistema Flushmate y/o sus componentes son reparados o reemplazados en forma inadecuada o incorrecta.

5. Esta garantía limitada no cubre problemas que sean consecuencia de condiciones más allá del control de Flushmate incluyendo, pero no limitadas a, actos de Dios (tales como inundaciones, terremotos, huracanes, tornados, erupciones volcánicas y cenizas volcánicas, relámpagos, tormentas de viento, granizo o incendios), instalación, operación, mantenimiento, utilización, reparación o sustitución inadecuada o incorrecta del sistema Flushmate, alteración, modificación, uso inadecuado, abuso, negligencia o descuido en el manejo del sistema Flushmate, problemas relacionados con las entidades públicas y/o privadas de suministro de agua, incluyendo pero no limitados a, la calidad del agua y su contenido químico, configuraciones de las cañerías del usuario final, restricciones gubernamentales, nacionales o internacionales, problemas tales como guerras, insurrecciones, huelgas, explosiones, motines, disturbios civiles y/o conflictos laborales o cualquier otra causa fuera del control de Flushmate.

6. Esta Garantía Limitada se aplica únicamente al sistema Flushmate. Nada de lo aquí contenido constituye una garantía por parte de Flushmate sobre cualquier accesorio, fontanería, parte del dispositivo o configuración, repuesto, accesorio o cualquier otro dispositivo, artículo o producto que no sea el propio sistema Flushmate. Flushmate no acepta ninguna responsabilidad por el fracaso, o por cualquier daño resultante de la falta de cualquier accesorio, dispositivo de fontanería, configuración, repuesto o cualquier otro dispositivo, elemento o producto que no sea vendido por Flushmate.

Lo que debe hacer el comprador para obtener el servicio bajo la garantía limitada

Para presentar una reclamación bajo esta garantía limitada, debe ponerse en contacto con Flushmate dentro de los 30 días del descubrimiento del defecto en el material o mano de obra que den lugar a una reclamación, por uno de los siguientes métodos: (1) llamando al departamento de Servicio al Cliente de Flushmate al 800-533-3460 (llamada gratuita) o al 248-491-7070; (2) escribiendo a Flushmate, a la atención del Departamento de reclamaciones por garantía, 30075 Research Drive, New Hudson, Michigan 48165-8548; o (3) por correo electrónico a Flushmate a la dirección Warrantyinfo@flushmate.com. Usted debe proporcionar a Flushmate: (a) una descripción completa de los defectos de material o mano de obra; (b) el número de serie del sistema Flushmate; y (c) una prueba válida de la fecha de compra (la cual puede incluir, sin limitación, originales o fotocopias de los siguientes documentos si reflejan la fecha de compra: el recibo de compra, una nueva instalación del sistema Flushmate, una orden de trabajo o un estado de cuenta de tarjeta de crédito). Si usted no tiene prueba válida de la fecha de la compra, el período de garantía limitada será de 10 años contados a partir de la fecha de fabricación de los equipos originales sistemas Flushmate y 5 años a partir de la fecha de fabricación para los sistemas Flushmate de reemplazo y 1 año a partir de la fecha de envío del o los repuestos, como se indica en el presente documento. Flushmate dispondrá entonces de una oportunidad razonable para investigar la reclamación antes de determinar si está disponible la asistencia bajo esta garantía limitada. Dicha investigación deberá incluir la evaluación del defecto de material o mano de obra alegado, ya sea por vía telefónica, por correo electrónico, o a través de la evaluación física del sistema Flushmate en la empresa o en el lugar donde se encuentra su sistema Flushmate. Si es necesaria la evaluación física del sistema Flushmate, Flushmate cubrirá los costos de la evaluación física (aunque Flushmate pagará solo costos de envío normales (no urgentes) y Flushmate le proporcionará todos los demás detalles necesarios.

Durante su investigación, Flushmate podrá solicitar información adicional de usted, a fin de determinar si se ha cumplido con las condiciones establecidas en esta garantía limitada y si se aplican las limitaciones o exclusiones. Usted debe responder rápidamente a las peticiones de dicha información adicional por parte de Flushmate. Flushmate no estará obligado a proporcionar asistencia en virtud de esta garantía limitada, sin que se le haya dado una oportunidad razonable para investigar la reclamación.

Lo que hará Flushmate bajo la garantía limitada

Si, después de investigar una reclamación bajo esta garantía limitada Flushmate, la empresa determina que el sistema contiene un defecto en los materiales o mano de obra y que es válido el reclamo bajo esta garantía limitada, Flushmate podrá, a su única opción bajo esta garantía limitada: (1) Sustituir el o los componente(s) defectuoso(s) del sistema Flushmate; o (2) si es necesario, sustituir todo el sistema Flushmate. Este es el único remedio disponible bajo esta garantía limitada. La garantía limitada aplicable a cualquier Sistema Flushmate de reemplazo se extenderá sólo por el tiempo restante en virtud de esta garantía limitada. Si es necesario el envío de cualquier mercancía bajo esta garantía limitada, Flushmate será responsable por gastos de envío normales (no urgentes). En caso de que usted solicite el envío urgente de mercancías en virtud de esta garantía limitada, usted será responsable por los costos de expedición urgente y Flushmate no cubrirá estos costos.

EN NINGÚN CASO LA RESPONSABILIDAD DE FLUSHMATE EXCEDERÁ EL COSTO DE REEMPLAZO DEL SISTEMA FLUSHMATE.

Lo que Flushmate no hará bajo la garantía limitada

En la máxima medida permitida por la ley aplicable, Flushmate no pagará ninguna mano de obra, costos de envío urgente o cualquier otro gasto imprevisto (a excepción de los costos de envío normales (no urgentes)) incurrido en relación con la sustitución del sistema Flushmate o sus componentes bajo esta garantía limitada. Estos costos, junto con los gastos y costos adicionales más allá del costo de reemplazo del sistema Flushmate serán de su exclusiva responsabilidad y están excluidos de la cobertura bajo esta garantía limitada.

Registro del sistema Flushmate

El registro del producto le permite a Flushmate ofrecerle información sobre los productos. Para registrar su sistema Flushmate, usted puede:

1) devolver la tarjeta de registro del producto a Flushmate, 30075 Research Drive, New Hudson, Michigan 48165-8548;

2) registrar el sistema Flushmate en línea en www.flushmate.com; o

3) registrar el sistema Flushmate llamando al 800-533-3460 (llamada gratuita) o al 248-446-5300.

Aunque Flushmate alienta a los usuarios finales a que registren sus sistemas Flushmate, el hecho de no registrar el sistema Flushmate no disminuirá los derechos de su garantía limitada.

Acuerdo completo

Esta garantía limitada es el acuerdo completo entre usted y Flushmate y contiene la única garantía extendida por Flushmate para el sistema Flushmate. Ningún empleado o agente de Flushmate o cualquier otra parte está autorizado a ofrecer ningún otro tipo de garantía además de esta garantía limitada.

Como se relaciona la Ley estatal con esta garantía limitada

Esta garantía limitada le otorga derechos legales específicos, y usted puede tener otros derechos que varían de estado a estado.

Flushmate® Garantie Limitée | Valide en date du 1er juillet 2017

Ce qui est couvert par cette garantie

Sous réserve des modalités, des conditions, des limitations et des exclusions de la présente garantie limitée, la division Flushmate de la Sloan Valve Company (Flushmate) garantit à l'utilisateur propriétaire, tel que défini dans les présentes, que le système d'assistance de pression Flushmate - (système Flushmate) sera exempt de défauts de matériaux et/ou de fabrication pendant la période décrite ci-dessous:

Système Flushmate avec équipement d'origine	10 ans
Système de remplacement Flushmate	5 ans
Pièces de remplacement ou accessoires	1 an

La période de garantie commence à partir de la date d'achat (date d'achat). En l'absence de preuve de la date d'achat, la période de garantie commence à partir de la date de fabrication (date de fabrication).

Pour les systèmes avec équipement d'origine et les systèmes de remplacement Flushmate, la date de fabrication est indiquée sur le numéro de série avec date codée, qui est imprimé sur l'étiquette du dessus. Les six premiers chiffres de numéro de série du système Flushmate affichent la date de fabrication par le mois (deux premiers chiffres), le jour (deux chiffres) et l'année (deux derniers chiffres). Pour de plus amples informations concernant l'emplacement de la date de fabrication, vous pouvez consulter le manuel de l'utilisateur (manuel de l'utilisateur) fourni avec votre système Flushmate, qui est également disponible au www.flushmate.com. Si, au cours de la période de garantie limitée, le système Flushmate présente des défauts matériels et/ou de fabrication, Flushmate, à sa seule discrétion: (1) remplacera les composant(s) défectueux du système Flushmate ou (2) si nécessaire, remplacera l'ensemble du système Flushmate.

Qui est couvert par la garantie limitée

Cette garantie limitée est offerte uniquement au propriétaire du système Flushmate (vous ou votre).

Limitation des garanties implicites

DANS LA MESURE MAXIMALE PERMISE PAR LA LOI APPLICABLE, TOUTE GARANTIE IMPLICITE SUR LE SYSTÈME FLUSHMATE, Y COMPRIS TOUTE GARANTIE DE QUALITÉ MARCHANDE OU D'ADÉQUATION À UN USAGE PARTICULIER, SONT LIMITÉES À LA MÊME DURÉE QUE LA PÉRIODE DE GARANTIE LIMITÉE EXPRESSÉMENT ÉNONCÉE DANS LES PRÉSENTES.

Certains états n'autorisent pas de limitations sur la durée d'une garantie implicite, de sorte que la limitation ci-dessus peut ne pas s'appliquer à vous.

Limitation des dommages-intérêts

DANS LA MESURE MAXIMALE PERMISE PAR LA LOI APPLICABLE, EN AUCUN CAS FLUSHMATE NE SAURAIT ÊTRE RESPONSABLE DES DOMMAGES INDIRECTS, SPÉCIAUX, ACCESSOIRES, EXEMPLAIRES OU CONSÉCUTIFS DE QUELQUE NATURE QUE CE SOIT (Y COMPRIS, MAIS SANS LIMITATION, LES DOMMAGES QUI ENTRAÎNENT DES PERTES D'ACTIVITÉ OU DE BÉNÉFICES, DES BLESSURES OU DES DOMMAGES À DES BIENS OU DES PERSONNES, VOTRE INCAPACITÉ OU L'INCAPACITÉ DE TOUTE AUTRE PERSONNE À UTILISER LE SYSTÈME FLUSHMATE OU TOUTS LES COÛTS DE MAIN-D'ŒUVRE ET AUTRES FRAIS ENCOURUS EN RAPPORT AVEC LE REMPLACEMENT DU SYSTÈME FLUSHMATE, UN COMPOSANT OU UN APPAREIL SANITAIRE CONTENANT LE SYSTÈME FLUSHMATE, QUE CE SOIT POUR VIOLATION DE LA GARANTIE, D'UNE RUPTURE DE CONTRAT OU TOUT AUTRE DÉLIT). DANS LA MESURE MAXIMALE PERMISE PAR LA LOI APPLICABLE, EN AUCUN CAS FLUSHMATE NE SAURAIT ÊTRE TENU POUR RESPONSABLE DES DOMMAGES RÉSULTANT DE L'INSTALLATION, DE L'UTILISATION, DE L'ENTRETIEN OU DU REMPLACEMENT INADÉQUAT DU SYSTÈME FLUSHMATE DE SES COMPOSANTS OU DE L'APPAREIL SANITAIRE CONTENANT LE SYSTÈME FLUSHMATE, NI POUR LES DOMMAGES CAUSÉS PAR L'ALTÉRATION, LA MODIFICATION, LA MAUVAISE UTILISATION, L'ABUS, LA NÉGLIGENCE OU LA MANIPULATION NÉGLIGENTE DU SYSTÈME FLUSHMATE, SES COMPOSANTS OU UN APPAREIL SANITAIRE CONTENANT LE SYSTÈME FLUSHMATE. EN AUCUN CAS LA RESPONSABILITÉ DE FLUSHMATE NE DOIT-ELLE DÉPASSER LE COÛT D'UN SYSTÈME DE REMPLACEMENT FLUSHMATE.

Certains états ne permettent pas l'exclusion ou la limitation des dommages accessoires ou consécutifs, de sorte que la limitation ou l'exclusion susmentionnée peut ne pas s'appliquer à vous.

Limitation de la garantie expresse

CETTE GARANTIE LIMITÉE CONSTITUE L'INTÉGRALITÉ DU CONTRAT DE FLUSHMATE CONCERNANT SES RESPONSABILITÉS ET SES OBLIGATIONS À L'ÉGARD DU SYSTÈME FLUSHMATE. NOUS NE FAISONS PAS DE PROMESSES, DE DÉCLARATIONS, DE GARANTIES, D'ENGAGEMENTS, DE CONTRATS, D'ENGAGEMENTS OU DES GARANTIES À L'ÉGARD DU SYSTÈME FLUSHMATE AUTRES QUE CELLES EXPRESSÉMENT ÉNONCÉES DANS LES PRÉSENTES. EN AUCUN CAS LES RECOMMANDATIONS, LES CONSEILS ORAUX OU ÉCRITS, LES AFFIRMATIONS DE FAIT, LES DESCRIPTIONS DES MARCHANDISES OU LES SPÉCIFICATIONS RELATIVE AU SYSTÈME FLUSHMATE NE CONSTITUERONT OU NE SERONT RÉPUTÉS CONSTITUER UNE GARANTIE À L'ÉGARD DU SYSTÈME FLUSHMATE. À L'EXCEPTION DE CETTE GARANTIE LIMITÉE EXPRESSE ET DANS LA MESURE MAXIMALE PERMISE PAR LA LOI APPLICABLE, FLUSHMATE NE FAIT AUCUNE AUTRE GARANTIE CONCERNANT LE SYSTÈME FLUSHMATE.

Durée de la garantie limitée

Système Flushmate avec équipement d'origine

La durée de la garantie limitée de 10 ans à compter de la date d'achat. Si vous êtes incapable de fournir la preuve de la date d'achat, la durée de la garantie limitée est de 10 ans à compter de la date de fabrication.

Système de remplacement Flushmate

La durée de la garantie limitée de 5 ans à compter de la date d'achat. Si vous êtes incapable de fournir la preuve de la date d'achat, la durée de la garantie limitée est de 5 ans à compter de la date de fabrication.

Pièces de remplacement ou accessoires

Les pièces de remplacement sont identifiées comme, mais non limitées à l'alimentation inférieure, l'alimentation supérieure et à la cartouche de la soupape de déchargement. La durée de la garantie limitée est de 1 an à compter de la date d'achat. Si vous êtes incapable de fournir la preuve de la date d'achat, la durée de la garantie limitée est de 1 an à compter de la date d'expédition, selon les archives de Flushmate, à sa seule discrétion.

Les accessoires sont identifiés comme, mais non limités aux systèmes Intelliflush, aux trousseaux de remplacement de poignée, aux poignées et aux leviers de déclenchement. La durée de la garantie limitée est de 1 an à compter de la date d'achat. Si vous êtes incapable de fournir la preuve de la date d'achat, la durée de la garantie limitée est de 1 an à compter de la date d'expédition, selon les archives de Flushmate, à sa seule discrétion.

Conditions, limites et exclusions

1. Cette garantie limitée ne couvre pas les systèmes Flushmate qui n'ont pas été installés, utilisés ou entretenus conformément au manuel de d'utilisation. C'est une condition expresse de la présente garantie limitée que vous devez installer, faire fonctionner, entretenir ou utiliser le système Flushmate en fonction des instructions du manuel d'utilisation. En conséquence, la présente garantie limitée sera annulée et Flushmate n'aura aucune responsabilité ou obligation en vertu de la présente garantie limitée, si le système Flushmate n'est pas installé, utilisé ou entretenu conformément au manuel d'utilisation.

2. Cette garantie limitée ne couvre pas les systèmes Flushmate qui ont été soumis à des tuyaux d'alimentation en eau dont la pression est supérieure ou inférieure à celles qui sont indiquées dans le manuel d'utilisation.

3. Cette garantie limitée ne couvre pas les systèmes Flushmate qui ont été altérés, modifiés, négligés, utilisés de façon inadéquate ou abusive ou manipulés avec négligence. À titre d'exemple et sans s'y limiter, ce qui suit constitue une altération, une modification, une mauvaise utilisation, un usage abusif ou négligent et/ou une mauvaise manipulation du système Flushmate qui entraînera l'annulation de la présente garantie

limitée: (i) l'utilisation d'un approvisionnement en eau non potable ou chaude/tempérée; (ii) l'utilisation de lubrifiants à base de pétrole ou de produits de nettoyage contenant du chlore (c'est à dire des blocs ou des comprimés d'eau de javel ou de désinfectant) qui sont appliqués ou insérés dans le réservoir de la toilette et/ou dans le système Flushmate ; et (iii) mettre de l'antigel ou de tout autre agent chimique dans le réservoir de la toilette ou dans le système Flushmate. Par exemple et sans s'y limiter, la suppression ou les dommages causés à l'étiquette du numéro de série constituent une altération, une modification, une mauvaise utilisation, un usage abusif, une utilisation négligente et/ou d'une mauvaise manipulation du système Flushmate qui entraînera l'annulation de la présente garantie limitée.

4. Cette garantie limitée ne couvre pas les systèmes Flushmate et/ou les composant(s) qui ont été réparés ou remplacés de manière inappropriée ou incorrecte. Même si Flushmate n'exige pas que vous utilisiez ses pièces et ses accessoires afin d'être couvert par la garantie limitée, Flushmate vous recommande d'utiliser des pièces et des accessoires recommandés par Flushmate. C'est une condition expresse de la présente garantie limitée que le système Flushmate et ses composants doivent être remplacés ou réparés correctement. En conséquence, la présente garantie limitée est nulle et Flushmate n'aura aucune responsabilité ou obligation en vertu de la présente garantie limitée, si le système Flushmate et/ou ses composants ont été réparés ou remplacés de manière inappropriée ou incorrecte.

5. Cette Garantie Limitée ne couvre pas les problèmes qui résultent de circonstances hors du contrôle de Flushmate, y compris, mais sans s'y limiter, les actes de Dieu (comme les inondations, les tremblements de terre, ouragans, tornades, éruptions volcaniques et de cendres volcaniques, la foudre, la tempête, la grêle ou les feux), l'installation, l'entretien, l'utilisation, une réparation ou le remplacement incorrect du système Flushmate, l'altération, la modification, une mauvaise utilisation, un usage abusif ou négligent ou une manipulation inadéquate du système Flushmate, des problèmes liés à l'approvisionnement public et/ou privé en eau, y compris, mais pas limité à, la qualité de l'eau et sa composition chimique, les installations de plomberie de l'utilisateur final, des restrictions gouvernementales, nationales ou internationales, de problèmes tels que les guerres, les insurrections, les grèves, explosions, émeutes, troubles civils et/ou des conflits de travail ou de toute autre cause au-delà du contrôle de Flushmate.

6. Cette garantie limitée s'applique uniquement au système Flushmate. Rien dans les présentes ne constitue une garantie par Flushmate sur n'importe quel appareil, configuration ou pièce de plomberie ou tout dispositif, élément ou produit autre que le système Flushmate. Flushmate n'accepte aucune responsabilité pour l'échec, ou quelque dommage résultant de l'échec d'un appareil, d'un dispositif, d'une configuration, d'une pièce, d'un accessoire ou de tout autre dispositif, élément ou produit que Flushmate ne vend pas.

Ce que l'acheteur doit faire pour obtenir le service sous garantie limitée

Pour faire une réclamation en vertu de cette garantie limitée, Vous devez contacter Flushmate dans un délai de 30 jours à compter de la découverte du défaut de matériau et/ou de fabrication donnant lieu à la réclamation par l'une des méthodes suivantes: (1) appelez le service à la clientèle de Flushmate au 800-533-3460 (sans frais) ou au 248-491-7070; (2) écrire à Flushmate, Garantie de soumission, 30075 Recherche Drive, New Hudson, dans le Michigan, 48165-8548; ou (3) envoyez un courriel Flushmate à l'adresse warrantyinfo@flushmate.com Vous devez fournir : (a) une description complète du défaut de matériau et/ou de fabrication; (b) le numéro de série du Système Flushmate; et (c) une preuve valable de la date d'achat (ce qui peut inclure, sans limitation, des originaux ou des photocopies des documents suivants, s'ils reflètent la date d'achat : le reçu, une nouvelle commande d'installation de système Flushmate ou un relevé de carte de crédit). Si vous n'avez pas de preuve valable de la date d'achat, la période de garantie limitée sera de 10 ans à compter de la date de fabrication du système Flushmate avec équipement d'origine et 5 ans à compter de la date de fabrication pour le remplacement du système Flushmate et de 1 an à compter de la date d'expédition pour le remplacement des pièces, comme indiqué aux présentes. Flushmate doit alors avoir une possibilité raisonnable d'enquêter sur la plainte avant de déterminer si un recours est possible en vertu de la présente garantie limitée. Une telle enquête doit comprendre l'évaluation de la défectuosité matérielle et/ou de fabrication, soit par téléphone, par courrier électronique, ou par l'évaluation physique du système Flushmate dans un établissement Flushmate ou à l'emplacement de votre système Flushmate. Lorsqu'une évaluation physique du système Flushmate est nécessaire, Flushmate couvrira les coûts de l'évaluation physique (même si Flushmate paiera uniquement les frais d'expéditions normaux, non accélérés) et Flushmate vous fournira tous les autres détails nécessaires.

Au cours de son enquête, Flushmate peut demander des informations supplémentaires afin d'établir si les conditions énoncées dans la présente garantie limitée ont été remplies et que les limitations ou les exclusions s'appliquent. Vous devez répondre rapidement aux demandes de renseignements complémentaires de Flushmate. Flushmate ne sera pas tenu de exonérer qui que ce soit en vertu de la présente garantie limitée sans avoir eu une possibilité raisonnable de faire enquête sur la plainte.

Ce que Flushmate fera en vertu de la garantie limitée

Si, après examen d'une demande faite en vertu de cette garantie limitée, Flushmate détermine que le système Flushmate comporte un vice matériel ou de fabrication, et que la demande en vertu de la présente garantie limitée est valide, Flushmate, à sa seule option en vertu de cette garantie limitée : (1) remplacera les composants de système Flushmate défectueux ou, (2) au besoin remplacera le système Flushmate en entier. C'est le seul recours disponible en vertu de la présente garantie limitée. La garantie limitée applicable à tout système Flushmate de remplacement s'étendra pendant la période de temps restant en vertu de la présente garantie limitée. Si l'expédition de marchandises est nécessaire en vertu de la présente garantie limitée, Flushmate sera responsable des frais d'expédition normaux (non accélérés). Dans la mesure où vous cherchez à accélérer l'expédition des marchandises en vertu de la présente garantie limitée, les frais d'expédition accéléré seront à votre charge et Flushmate ne couvrira pas ces coûts.

En aucun cas la responsabilité de Flushmate ne dépassera-t-elle le coût d'un système Flushmate de remplacement.

Ce que Flushmate ne fera pas en vertu de la garantie limitée

Dans la mesure maximale permise par la loi applicable, Flushmate ne paiera pas pour la main-d'œuvre, le traitement accéléré des frais d'expédition ou de tout autre frais accessoire (autres que les frais d'expédition normaux, non accélérés) encouru dans le cadre du remplacement du système Flushmate ou de ses composants en vertu de la présente Garantie Limitée. Ces frais et tous les frais supplémentaires et les dépenses qui s'ajoutent au frais de remplacement du système Flushmate relèvent de votre seule responsabilité et sont exclus de la couverture en vertu de la présente garantie limitée.

Enregistrement du système Flushmate

L'enregistrement du produit permet à Flushmate de vous livrer des informations sur le produit.

Pour enregistrer votre système Flushmate, vous pouvez :

- 1) retourner la carte d'enregistrement de produit à Flushmate, 30075 Research Drive, New Hudson, Michigan, 48165-8548;
- 2) enregistrer le système Flushmate en ligne à www.flushmate.com ou
- 3) enregistrer le système Flushmate en composant le 800-533-3460 (sans frais) ou le 248-446-5300.

Bien que Flushmate encourage les utilisateurs finaux à enregistrer leur système Flushmate, le non-enregistrement du système Flushmate ne vous privera en rien de vos droits de garantie limitée.

Intégralité de l'accord

Cette garantie limitée constitue la totalité de l'accord entre vous et Flushmate et contient la seule garantie offerte par Flushmate pour le système Flushmate. Aucun employé ou agent de Flushmate ou de toute autre partie n'est autorisé à offrir une garantie en plus de cette garantie limitée.

Comment la loi de l'état se rapporte à la présente garantie limitée

Cette garantie limitée vous accorde des droits légaux spécifiques et vous pouvez également avoir d'autres droits qui varient d'un état à l'autre.

Winterizing

1. Turn off the water supply valve and flush the toilet to relieve the pressure.
2. Place a bucket under the lower Supply Shank (A) and disconnect the water supply line, allowing the water to drain into the bucket.
3. Push down on the Actuator and pull it up momentarily to allow air into the vessel.
4. Follow the fixture manufacturer's instructions for winterizing the bowl.
5. Do not put antifreeze or any other chemical agents in the china holding tank or in the FLUSHMATE® Tank.

Points to Remember

- When replacing components on the FLUSHMATE® Flushometer-Tank System, make certain that the water supply valve is turned off and the toilet has been flushed to relieve pressure in the FLUSHMATE® tank.
- **⚠ WARNING:** USE OF PETROLEUM-BASED LUBRICANTS OR CORROSIVE CLEANING PRODUCTS CONTAINING CHLORINE, SUCH AS HOUSEHOLD BLEACH, DROP-IN BLOCKS OR TABLETS, OR DISINFECTANTS THAT ARE APPLIED INSIDE THE CHINA HOLDING TANK WILL VOID YOUR FLUSHMATE® WARRANTY.
- Water supply requirement: cold water, potable water system.
- The Flush Valve Cartridge can be removed by inserting the handles of a pair of pliers into the top of the Flush Valve Cartridge and turning counterclockwise.
- With each flush, a small amount of water may be emitted from the upper supply group. A drain at the base of the FLUSHMATE® system will eliminate most of this water. Depending on usage, you may see some residual water (less than 1") in the china holding tank. This is a normal occurrence.
- Your water pressure is adequate if your water supply line will yield one or more gallons of water within thirty (30) seconds.
- Replacement parts are readily available by contacting Consumer Services at 800-533-3460 or by visiting the "Where to Buy" section of our website, www.flushmate.com, or purchase online at www.eflushmate.com.

If you would like additional information or require technical assistance, please contact FLUSHMATE® Consumer Services at 800-533-3460, or visit our website, www.flushmate.com. For faster service, please be prepared to provide the serial number and date of installation of your FLUSHMATE® system. For support outside the United States, visit our local contact website at www.flushmate.com/localcontact.

Preparación para el invierno

1. Cierre la válvula de suministro de agua y descargue el excusado para liberar la presión.
2. Coloque una cubeta bajo el vástago de suministro (A) y desconecte el tubo de suministro de agua, para que ésta se drene en la cubeta.
3. Empuje el accionador hacia abajo y tire de él momentáneamente para permitir que entre aire en la vasija.
4. Siga las instrucciones del fabricante del aparato para preparar la taza para el invierno.
5. No ponga anticongelante ni ningún otro agente químico en el tanque de depósito de porcelana o en el tanque de FLUSHMATE®.

Puntos que debe recordar

- Al reemplazar componentes del sistema de flujómetro-tanque FLUSHMATE®, asegúrese de que la válvula de suministro de aire esté cerrada y el excusado se haya descargado para liberar la presión del tanque FLUSHMATE®.
- **⚠ ADVERTENCIA:** EL USO DE LUBRICANTES CON BASE DE PETRÓLEO O PRODUCTOS DE LIMPIEZA CORROSIVOS QUE CONTENGAN CLORO, TALES COMO EL BLANQUEADOR

CASERO, BLOQUES O TABLETAS PARA EL AGUA O DESINFECTANTES QUE SE APLIQUEN DENTRO DEL TANQUE DE DEPÓSITO DE PORCELANA, ANULARÁN LA GARANTÍA DE SU FLUSHMATE®.

- Requisito de abastecimiento de agua: agua fría, sistema de agua potable.
- El cartucho de la válvula de descarga se puede quitar insertando los mangos de unas pinzas en la parte superior del cartucho de la válvula de descarga y girando en sentido contrario al de las manecillas del reloj.
- Con cada descarga, puede emitirse una pequeña cantidad de agua del grupo de suministro superior. Un drenaje en la base de sistema FLUSHMATE® eliminará la mayor parte de esta agua. En función del uso, puede ver algo de agua residual (menos de 2.54 cm) en el tanque de depósito de porcelana. Esto es normal.
- Su presión de agua es adecuada si su línea de suministro rinde uno o más galones de agua en un lapso de treinta (30) segundos.
- Hay piezas de repuesto fácilmente disponibles comunicándose con Servicios al Cliente al 800-533-3460 o visitando la sección "Dónde comprar" de nuestro sitio Web www.flushmate.com, o compre en línea en www.eflushmate.com.

Si desea información adicional o requiere de asistencia técnica, comuníquese con Servicios al Cliente de FLUSHMATE® al 800-533-3460, o visite nuestro sitio Web, www.flushmate.com. Para obtener un servicio más rápido, debe estar preparado para dar el número de serie y fecha de instalación de su sistema FLUSHMATE®.

Para obtener asistencia técnica fuera de los Estados Unidos, visite nuestro sitio Web de contactos locales en www.flushmate.com/localcontact.

Préparation pour l'hiver

1. Fermez le robinet d'alimentation en eau, puis déclenchez la chasse pour atténuer la pression.
2. Placez un seau sous la partie inférieure de la tige d'alimentation (A), puis débranchez le tuyau d'alimentation en eau et laissez l'eau s'écouler dans le seau.
3. Appuyez sur l'actionneur, puis tirez-le vers le haut et attendez quelques instants pour laisser l'air pénétrer dans le récipient.
4. Suivez les instructions du fabricant de l'appareil sanitaire quant à la préparation pour l'hiver de la cuvette.
5. Ne versez pas d'antigel ni d'autres agents chimiques dans le réservoir de rétention en porcelaine ni dans le réservoir FLUSHMATE®.

Points à ne pas oublier

- Lors du remplacement de composants du système de réservoir à robinet de chasse FLUSHMATE®, assurez-vous d'abord de fermer le robinet d'alimentation et de déclencher ensuite la chasse afin d'atténuer la pression dans le réservoir FLUSHMATE®.

• **⚠ AVERTISSEMENT:** L'UTILISATION, À L'INTÉRIEUR DU RÉSERVOIR DE RÉTENTION EN PORCELAINES, DE LUBRIFIANTS À BASE DE PÉTROLE OU DE PRODUITS NETTOYANTS CORROSIFS QUI CONTIENNENT DU CHLORE, COMME LES JAVELLISANTS DOMESTIQUES, LES PASTILLES ET BLOCS NETTOYANTS OU LES DÉSINFECTANTS, ANNULERA VOTRE GARANTIE FLUSHMATE®.

- Exigence en matière d'alimentation en eau: système d'eau froide et potable.
- Pour retirer la cartouche du robinet de chasse, insérez les manches d'une paire de pinces dans le haut de la cartouche du robinet de chasse, puis tournez dans le sens antihoraire.
- Lors de chaque chasse, le groupe d'alimentation supérieur peut produire une petite quantité d'eau. Un drain situé à la base du système FLUSHMATE® éliminera la majeure partie de cette eau. Selon l'usage, il pourrait rester un peu d'eau (moins de 2,54 cm) dans le réservoir de rétention en porcelaine, ce qui est tout à fait normal.
- Votre pression d'eau est suffisante si le tuyau d'alimentation en eau produit un gallon d'eau ou plus en trente (30) secondes.
- Vous pouvez obtenir des pièces de rechange en contactant le service à la clientèle au 800-533-3460, en visitant la section « Where to Buy » (où acheter) de notre site Web, www.flushmate.com, ou en les achetant en ligne au www.eflushmate.com.

Si vous désirez de plus amples renseignements ou avez besoin d'assistance technique, veuillez communiquer avec le service à la clientèle de FLUSHMATE® au 800-533-3460 ou visitez notre site Web, www.flushmate.com. Pour obtenir un service plus rapide, veuillez avoir en main le numéro de série et la date d'installation de votre système FLUSHMATE®.

Pour obtenir une assistance hors des États-Unis, visitez notre site Web de contact local sur www.flushmate.com/localcontact.

Additional service manuals and a variety of other helpful information is available online at <http://www.flushmate.com/DocumentLibrary/> If you have any further questions, please feel free to contact Consumer Services at (800) 533-3460 or email info@flushmate.com



30075 Research Drive
New Hudson, MI 48165-8548
USA



PLACE
STAMP
HERE

Flushmate
30075 Research Drive
New Hudson, MI 48165-8548
USA





FLUSHMATE®

30075 Research Drive
New Hudson, MI 48165-8548
USA

Installation Date

Fecha de instalación

Date d'installation

Serial Number

Número de serie

Numéro de série



Scan using your smartphone to view troubleshooting videos or visit: <http://flushmate.com/troubleshoot>



Escanéelo con su smartphone para ver videos de resolución de problemas o visite: <http://flushmate.com/spanish/troubleshoot>

Product Registration

It is very important to register your product after installation. Product registration allows Flushmate to deliver the most current product information available.

Registro de Garantía

Es muy importante registrar su producto después de la instalación. Registrar el producto permite a Flushmate ofrecer la información de producto más actualizada.

Enregistrement du produit

Il est très important d'enregistrer votre produit après l'installation. L'enregistrement du produit permet à Flushmate d'offrir l'information la plus à jour qui soit disponible.

Owner's name Nombre del propietario Nom du propriétaire		
Telephone Teléfono Téléphone	E-mail Correo electrónico Adresse courriel	
Owner's address Dirección del propietario Adresse du propriétaire		
City Ciudad Ville	State Estado État/Province	Zip Código postal Code Zip/Postal
Date purchased Fecha de compra Date d'achat	Date installed Fecha de instalación Date d'installation	
Serial number Número de serie Numéro de série	Model number Número de modelo Numéro de modèle	

Both numbers located on the label on top of the Flushmate vessel.
Ambos números están en la etiqueta de la parte superior del recipiente del Flushmate.
Les deux numéros sont situés sur l'étiquette en haut du réservoir Flushmate.

Toilet name (located on bowl)
Nombre del inodoro (sobre la taza)
Nom de la toilette (situé sur le bol)

Mail-in or register online: flushmate.com
Envíe por correo, o regístrese en línea: flushmate.com
Par courrier ou en s'inscrivant en ligne à: flushmate.com



It is very important to register your product after installation.

Product registration allows Flushmate to deliver the most current product information available.

Mail-in or register online:
www.flushmate.com

Es muy importante registrar su producto después de la instalación.

Registrar el producto permite a Flushmate ofrecer la más actualizada información de producto disponible.

Envíe por correo, o regístrese en línea:
www.flushmate.com

Il est très important d'enregistrer votre produit après l'installation.

L'enregistrement du produit permet à Flushmate d'offrir l'information la plus à jour qui soit disponible.

Par courrier ou en s'inscrivant en ligne à:
www.flushmate.com



30075 Research Drive, New Hudson, MI 48165-8548
www.flushmate.com